



TEKA

User Manual
RFD 77825 GBK EU / RFD 77825 SS EU

ES PT EN TR

www.teka.com

ÍNDICE

1 Advertencias de seguridad

1.1 Advertencia	1
1.2 Significados de los símbolos de advertencia de seguridad	3
1.3 Advertencias relacionadas con la electricidad	3
1.4 Advertencias de uso	4
1.5 Advertencias de colocación	4-5
1.6 Advertencias sobre la energía	5
1.7 Advertencias para la eliminación	5

2 Uso correcto del frigorífico

2.1 Colocación	6
2.2 Patas niveladoras	7
2.3 Puerta de nivelación	8
2.4 Cambio de la luz	9
2.5 Arranque	9
2.6 Consejos de ahorro de energía	9

3 Estructura y funciones

3.1 Componentes clave	10-11
3.2 Funciones	12-13

4 Mantenimiento y cuidado del frigorífico

4.1 Limpieza general	14
4.2 Limpieza del cajón	14
4.3 Limpieza de la bandeja de la puerta	15
4.4 Descongelación	15
4.5 Fuera de servicio	15

5 Resolución de problemas

5.1 Resolución de problemas	16
-----------------------------------	----

1 Advertencias de seguridad

1.1 Advertencia



Advertencia: riesgo de incendio / materiales inflamables

RECOMENDACIONES:

Este eletrodoméstico destina-se a uso doméstico e aplicações semelhantes, como áreas de cozinhas em lojas, escritórios e outros ambientes de trabalho; casas de campo e por clientes em hotéis, motéis e outros ambientes do tipo residencial; ambientes do tipo cama e café da manhã; serviços de bufê e aplicações não varejistas semelhantes.

Se o cabo fornecido estiver danificado, ele deve ser trocado pelo fabricante, agente de manutenção ou pessoas qualificadas similares, a fim de evitar um risco.

Não armazene substâncias explosivas, como latas de aerossóis com um propelente inflamável.
O eletrodoméstico deve ser retirado da tomada depois do uso e antes de realizar a manutenção do aparelho.

AVISO: Mantenha a ventilação livre, no compartimento do aparelho ou na estrutura integrada, livre de obstruções.

AVISO: Não use dispositivos mecânicos ou outros meios para acelerar o processo de descongelamento, diferentes daqueles recomendados pelo fabricante.

AVISO: Não danifique o circuito de refrigeração.

AVISO: Não use aparelhos elétricos dentro dos compartimentos de armazenamento de comida do aparelho, a não ser que sejam do tipo recomendado pelo fabricante.

AVISO: Descarte o refrigerador de acordo com os regulamentos locais devido ao uso de sopradores de gás inflamável e líquido refrigerante.

AVISO: Ao posicionar o eletrodoméstico, assegure-se de o cabo de alimentação não esteja preso ou danificado.

AVISO: Não coloque várias extensões ou tomadas ou fontes de alimentação portáteis atrás do eletrodoméstico.

Não use cabos de extensão ou adaptadores não aterrados (bifurcados).

PERIGO: Risco de aprisionamento de crianças. Antes de jogar o seu antigo refrigerador ou freezer fora:

-Retire as portas.

-Deixe as prateleiras no lugar, de modo que crianças não escalem o interior com facilidade.

O refrigerador deve ser deligado da fonte de alimentação elétrica antes de tentar a instalação de acessórios.

O líquido refrigerante e o material de espuma de ciclopentano usado no refrigerador são inflamáveis. Portanto, quando o refrigerador for descartado, ele deve ser mantido longe de qualquer fonte de calor e ser recuperado por uma empresa especial de recuperação com a qualificação correspondente e não deve ser descartado através de combustão, de modo a evitar danos ao meio-ambiente ou qualquer outro risco.

Para norma EN: Este aparelho pode ser usado por crianças a partir de 8 anos de idade e acima e pessoas com deficiência física, sensorial ou mental ou falta de experiência e conhecimento se receberem supervisão ou instruções relacionadas ao uso do aparelho de um modo seguro e compreendam os riscos envolvidos. Crianças não devem brincar com o aparelho. Limpeza e manutenção do usuário não devem ser realizadas por crianças sem supervisão. Crianças de 3 a 8 anos podem encher e esvaziar os aparelhos refrigeradores.

Para norma IEC: Este eletrodoméstico não se destina ao uso por pessoas (incluindo crianças) com capacidades físicas, sensoriais ou mentais reduzidas, ou falta de experiência e conhecimento, a não ser que elas tenham supervisão ou recebido instruções relacionadas ao uso do aparelho por uma pessoa responsável por sua segurança.)

Crianças devem ser supervisionadas para garantir que não brinquem com o aparelho.

As instruções devem incluir a substância a seguir: A fim de evitar contaminação dos alimentos, respeite as instruções a seguir:

-Deixar a porta aberta por muito tempo pode causar um aumento significativo da temperatura nos compartimentos do aparelho.

-Limpe regularmente as superfícies que podem entrar em contato com alimentos e sistemas de drenagem acessíveis.

-Limpe os tanques d'água caso eles não tenham sido usados por 48h; lave o sistema d'água conectado à fonte de abastecimento de água se a água não tiver sido drenada por 5 dias. (nota 1)

-Guarde carne e peixe crus nos compartimentos adequados no refrigerador, de modo que não entrem em contato ou pinguem em outros alimentos.

-Os compartimentos  de comida congelada de duas estrelas são adequados para guardar alimentos pré-congelados, armazenamento ou fazer sorvete e gelo. (nota 2)

-Os compartimentos de  uma -, duas  -e três estrelas  não são adequados para o congelamento de comida fresca. (nota 3)

- **Si** el aparato de refrigeración se deja vacío durante largos períodos, apáguelo, descongélelo, límpielo, séquelo y deje la puerta abierta para evitar el desarrollo de moho dentro del aparato.

- **Para** los aparatos sin compartimento de 4 estrellas: este aparato de refrigeración no es adecuado para la congelación de alimentos. (nota 4)

Notas 1, 2, 3, 4: Confirme si es aplicable según el tipo de compartimento de su producto.

PARA un aparato independiente: este equipo de refrigeración no está diseñado como un aparato incorporado.

Es necesario que, para puertas o tapas equipadas con cerraduras y llaves, las llaves se mantengan fuera del alcance de los niños y no en las proximidades del equipo de refrigeración, con el fin de evitar que los niños queden encerrados dentro.

CUALQUIER reemplazo o mantenimiento de las lámparas LED debe ser realizado por el fabricante, su agente de servicio o persona calificada similar.

ADVERTENCIA: Conéctese únicamente al suministro de agua potable.

ADVERTENCIA: Llène solamente con agua potable.

Para el aparato con compartimento frigorífico: algunos tipos de verduras y frutas frescas son sensibles al frío, y que por lo tanto no son adecuados para el almacenamiento en este tipo de compartimento.

Este producto contiene una fuente de luz de clase de eficiencia energética (G).

1.2 Significado de los símbolos de advertencia de seguridad



Símbolo de prohibición

Este es un símbolo de prohibición. Cualquier Incumplimiento de las Instrucciones marcadas con este símbolo puede ocasionar daños al electrodoméstico o poner en peligro la integridad del usuario.



Símbolo de advertencia

Este es un símbolo de advertencia. Está obligado a operar en estricta observancia de las instrucciones marcadas con este símbolo; de lo contrario, se podrían causar daños al producto o lesiones personales.



Símbolo de indicación

Este es un símbolo de precaución. Las instrucciones marcadas con este símbolo requieren especial precaución. La falta de precaución puede ocasionar lesiones leves o moderadas, o daños al producto.

Este manual contiene muchas informaciones de seguridad importantes que deben ser tenidas en cuenta por los usuarios.

1.3 Advertencias relacionadas con la electricidad

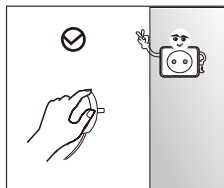

- No tire del cable de alimentación al desconectar el enchufe del frigorífico. Sujete firmemente el enchufe y desenchúfelo directamente de la toma de corriente.
- Para garantizar un uso seguro, no dañe el cable de alimentación ni utilice el cable de alimentación cuando esté dañado o desgastado.

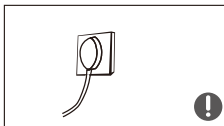

- Por favor, utilice una toma de corriente específica y no la comparta con otros aparatos eléctricos. La clavija de alimentación debe estar firmemente conectada a la toma de corriente, ya que de lo contrario podrían producirse
- Asegúrese de que el electrodo de conexión a tierra de la toma de corriente esté equipado con una línea de conexión a tierra fiable.

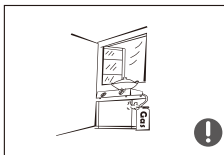

- Por favor, cierre la válvula de la fuga de gas y luego abra las puertas y ventanas en caso de fuga de gas y otros gases inflamables. No desenchufe el frigorífico y otros aparatos eléctricos, ya que las chispas pueden provocar un incendio.

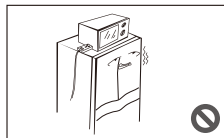

- No utilice aparatos eléctricos en la parte superior del aparato, a menos que sean del tipo recomendado por el fabricante.

1.4 Advertencias de uso

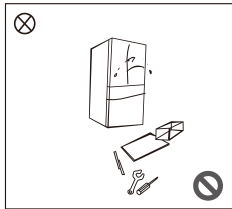

- No desmonte ni reconstruya arbitrariamente el frigorífico, ni dañe el circuito de refrigerante; el mantenimiento del aparato debe ser realizado por un técnico especializado.
- El cable de alimentación dañado debe ser reemplazado por el fabricante, su departamento de mantenimiento o profesionales relacionados para evitar peligros.

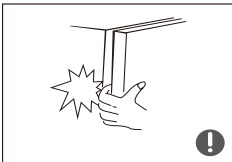

- Los espacios entre las puertas de la nevera y entre las puertas y el cuerpo de la nevera son pequeños, procure no colocar la mano en estas zonas para evitar apretarse el dedo. Por favor, tenga cuidado al cerrar la puerta del frigorífico para evitar la caída de objetos.
- No recoja alimentos o recipientes con las manos mojadas en la cámara de congelación cuando el frigorífico esté en funcionamiento, especialmente recipientes de metal para evitar la congelación.



- No permita que ningún niño entre o se suba al frigorífico; de lo contrario, el niño podría asfixiarse o lesionarse por una caída.

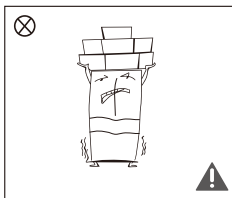

- No coloque objetos pesados en la parte superior del frigorífico, ya que pueden caerse al cerrar o abrir la puerta y provocar lesiones accidentales.
- Por favor, desconecte el enchufe en caso de corte de corriente o limpieza. No conecte el congelador a la fuente de alimentación en un plazo de cinco minutos para evitar daños en el compresor debido a arranques sucesivos.

1.5 Advertencias de colocación

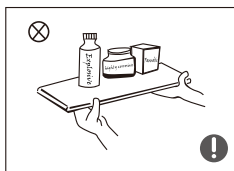

- No coloque artículos inflamables, explosivos, volátiles o altamente corrosivos en el frigorífico para evitar daños al electrodoméstico o accidentes por incendio.
- No coloque artículos inflamables cerca del frigorífico para evitar incendios.

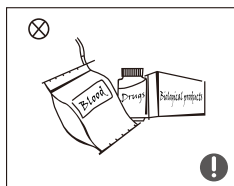

- El frigorífico está destinado al uso doméstico, como el almacenamiento de alimentos; no se utilizará para otros fines, como el almacenamiento de sangre, medicamentos o productos biológicos, etc.



- No almacene cerveza, bebidas u otros fluidos contenidos en botellas o recipientes cerrados en la cámara de congelación del frigorífico; de lo contrario, las botellas o recipientes cerrados pueden agrietarse debido a la congelación y ocasionar daños.

1.6 Advertencias sobre la energía

Advertencia para la energía

- 1) Es posible que los aparatos de refrigeración no funcionen de forma consistente (posibilidad de descongelar el contenido o de que la temperatura se caliente demasiado en el compartimento de los alimentos congelados) cuando estén situados durante un largo período de tiempo por debajo del extremo frío del rango de temperaturas para el que está diseñado el aparato de refrigeración.
- 2) El hecho es que las bebidas efervescentes no deben almacenarse en los compartimentos o armarios de los congeladores de alimentos o en compartimentos o armarios de baja temperatura, y que algunos productos como los helados de agua no deben consumirse demasiado fríos;
- 3) La necesidad de no exceder el(los) tiempo(s) de almacenamiento recomendado(s) por los fabricantes de alimentos para cualquier tipo de alimento y particularmente para alimentos congelados comercialmente en compartimentos o armarios de almacenamiento de alimentos congelados y congelados;
- 4) Las precauciones necesarias para evitar un aumento indebido de la temperatura de los alimentos congelados mientras se descongela el aparato de refrigeración, como por ejemplo, envolver los alimentos congelados en varias capas de papel de periódico.
- 5) El hecho es que un aumento de la temperatura de los alimentos congelados durante el descongelamiento manual, el mantenimiento o la limpieza podría acortar la vida útil de almacenamiento.
- 6) La necesidad de que, en el caso de puertas o tapas con cerraduras y llaves, las llaves se mantengan fuera del alcance de los niños y no cerca del aparato de refrigeración, a fin de evitar que los niños queden encerrados en su interior.

El enchufe macho de conexión debe ser conectado solamente a un enchufe hembra de las características técnicas del enchufe macho en materia.

1.7 Advertencias para la eliminación

El refrigerante y el material espumoso de ciclopentano utilizados para el frigorífico son inflamables. Por lo tanto, cuando el frigorífico se desguace, deberá mantenerse alejado de cualquier fuente de fuego y ser reciclado por una empresa de reciclado especial con la cualificación correspondiente, distinta a la de ser eliminado por combustión, con el fin de evitar daños al medio ambiente o cualquier otro daño.



Quando se deseche el frigorífico, desmonte las puertas y retire la junta de la puerta y los estantes; coloque las puertas y los estantes en un lugar adecuado para evitar que los niños puedan atraparse los dedos.



Eliminación correcta de este electrodoméstico:

Esta marca indica que este producto no debe eliminarse junto con otros residuos domésticos en toda la UE. Para evitar posibles daños al medio ambiente o a la salud humana como consecuencia de la eliminación incontrolada de residuos, es necesario reciclarlos de forma responsable para promover la reutilización sostenible de los recursos materiales. Para devolver el electrodoméstico usado, utilice los sistemas de devolución y recogida o póngase en contacto con el distribuidor donde compró el electrodoméstico. Pueden llevar este producto para un reciclaje seguro para el medio ambiente.

2 Uso correcto de los frigoríficos

2.1 Colocación

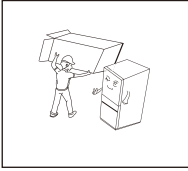

- Antes de utilizarlo, retire todos los materiales de embalaje, incluidos los cojines inferiores, las almohadillas de espuma y las cintas del interior del frigorífico; arranque la película protectora de las puertas y del cuerpo de la nevera.

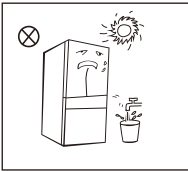

- Manténgalo alejado del calor y evite la luz solar directa. No coloque el congelador en lugares húmedos o acuosos para evitar la oxidación o la reducción del efecto aislante.

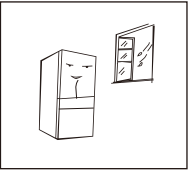

- El frigorífico se coloca en un lugar interior bien ventilado; el suelo debe ser plano y firme (gire a la izquierda o a la derecha para ajustar la rueda y nivelarla si es inestable).

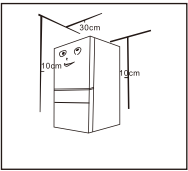

- El espacio superior del frigorífico deberá ser superior a 30 cm, y el frigorífico deberá colocarse contra una pared con una distancia libre superior a 10 cm para facilitar la disipación del calor.

- 1** Precauciones antes de la instalación:
Antes de instalar o ajustar los accesorios, deberá asegurarse de que el frigorífico esté desconectado de la red eléctrica.
Se tomarán precauciones para evitar que la caída del asa cause lesiones personales.

2.2 Patas niveladoras

1) Esquema de las patas niveladoras

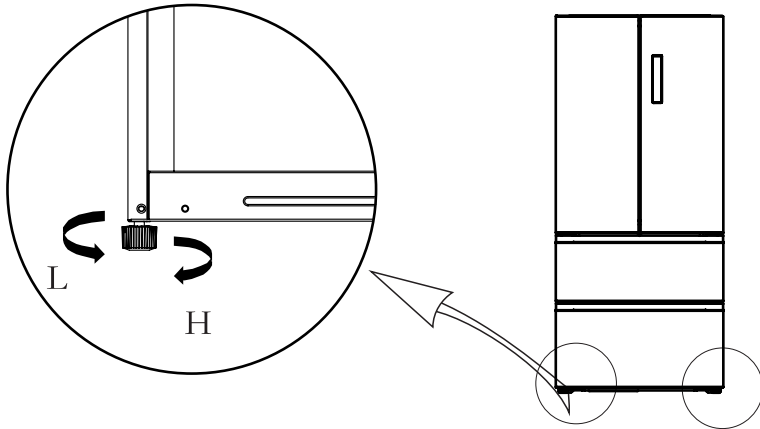

(La imagen de arriba es sólo de referencia. La configuración real dependerá del producto físico o de la declaración del distribuidor)

2) Procedimientos de ajuste:

- Gire las patas en el sentido de las agujas del reloj para levantar el frigorífico;
- Gire las patas en sentido contrario a las agujas del reloj para bajar el frigorífico;
- Ajuste los pies derecho e izquierdo según los procedimientos anteriores a un nivel horizontal.

2.3 Puerta de nivelación

1) Esquema de nivelación de la puerta

Lista de herramientas a proporcionar por el usuario	
	pinza

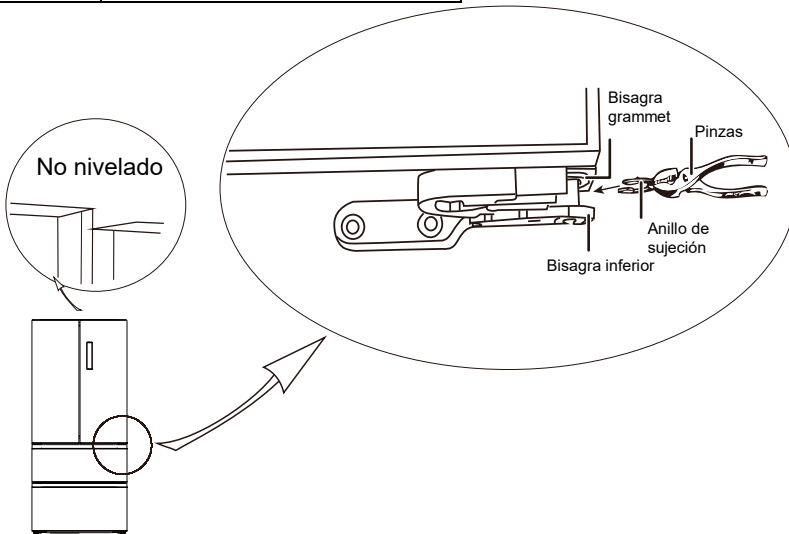

(La imagen de arriba es sólo de referencia. La configuración real dependerá del producto físico o de la declaración del distribuidor)

- 1) Suba la puerta inferior hasta el nivel de la puerta superior.
- 2) Inserte el anillo de fijación suministrado utilizando una pinza en el espacio entre la bisagra-grommet y la bisagra inferior. El número de anillos de fijación que necesitará insertar depende del espacio disponible.

2.4 Cambio de la luz

Cualquier reemplazo o mantenimiento de las lámparas LED debe ser realizado por el fabricante, su servicio técnico o una persona cualificada para ello.

2.5 Antes de usar

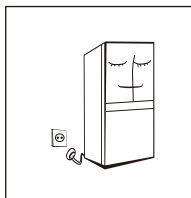

- Antes de la primera puesta en marcha, mantenga el frigorífico apagado durante dos horas antes de conectarlo a la red eléctrica.
- Antes de poner cualquier alimento fresco o congelado, el frigorífico deberá haber estado en funcionamiento durante 2 a 3 horas, o más de 4 horas en verano cuando la temperatura ambiente es alta.

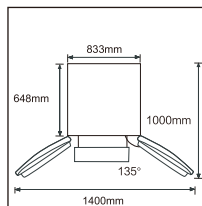

- Dejar suficiente espacio para una apertura cómoda de las puertas y cajones o declaración del distribuidor.

2.6 Consejos de ahorro de energía

- El electrodoméstico debe ubicarse en el área más fresca de la habitación, lejos de electrodomésticos o conductos de calefacción que emitan calor y fuera de la luz solar directa.
- Deje que los alimentos calientes se enfrien a temperatura ambiente antes de colocarlos en el electrodoméstico. La sobrecarga del aparato obliga al compresor a funcionar durante más tiempo. Los alimentos que se congelan demasiado lentamente pueden perder calidad o estropearse.
- Asegúrese de envolver los alimentos adecuadamente y limpie los recipientes antes de colocarlos en el electrodoméstico. Esto reduce la acumulación de escarcha en el interior del aparato.
- La bandeja de almacenamiento de electrodomésticos no debe estar forrada con papel de aluminio, papel encerado o toallas de papel. Los revestimientos interfieren con la circulación del aire frío, haciendo que el aparato sea menos eficiente.
- Organice y etiquete los alimentos para reducir las aberturas de las puertas y las búsquedas prolongadas. Retire todos los artículos que necesite a la vez y cierre la puerta lo antes posible.

3 Estructura y funciones

3.1 Componentes clave

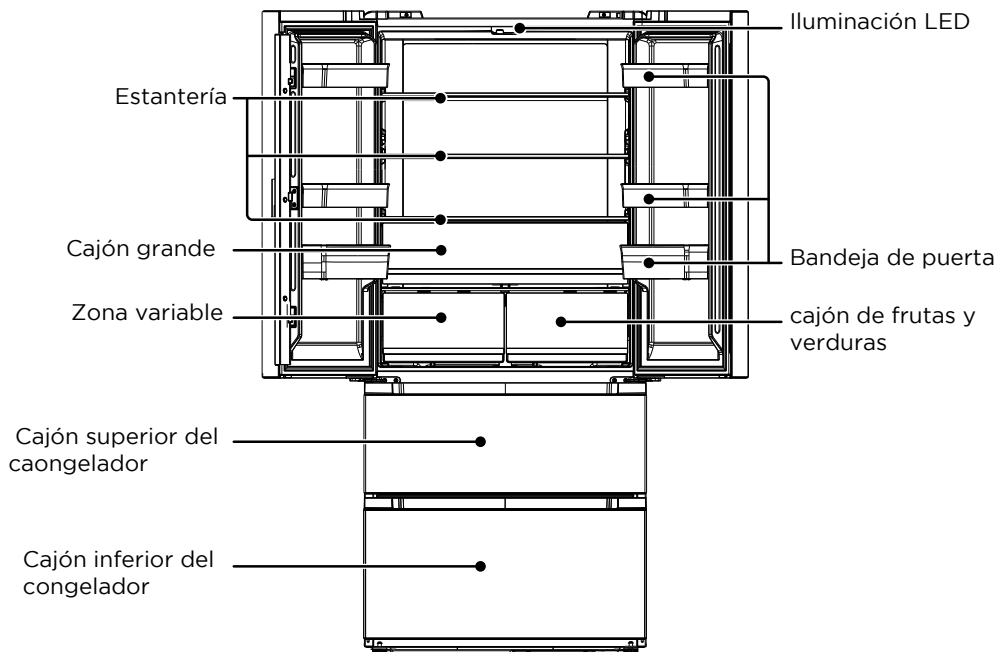

(La imagen de arriba es sólo de referencia. La configuración real dependerá del producto físico o de la declaración del distribuidor)

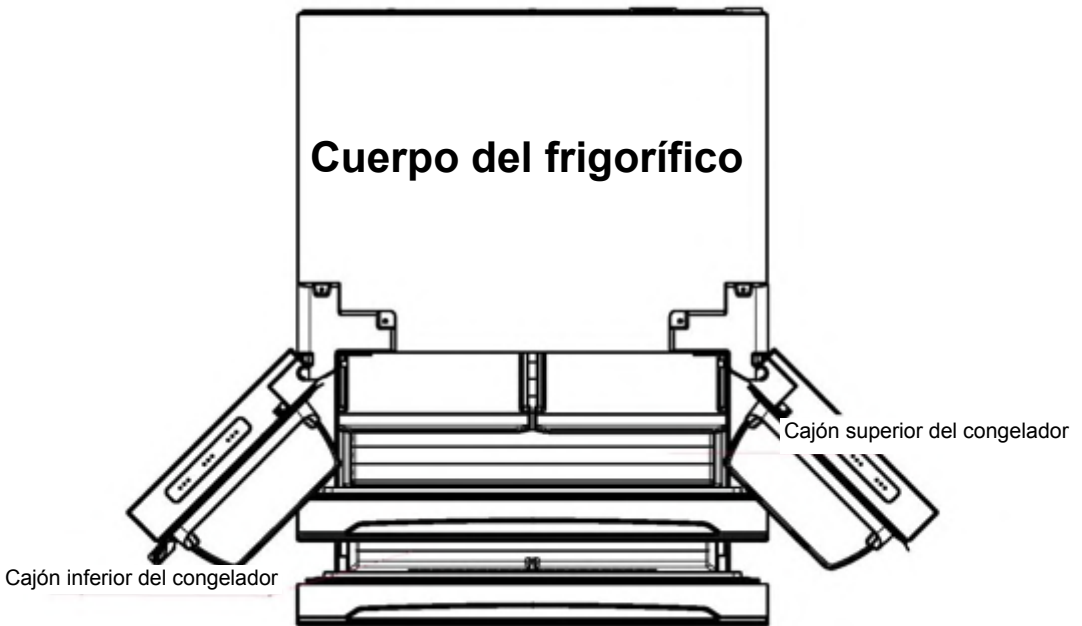

(La imagen de arriba es sólo de referencia. La configuración real dependerá del producto físico o de la declaración del distribuidor)

Cámara frigorífica

- La cámara frigorífica es adecuada para el almacenamiento de una variedad de frutas, verduras, bebidas y otros alimentos consumidos a corto plazo. **tiempo de almacenamiento sugerido de 3 días a 5 días.**
- Los alimentos para cocinar no se colocarán en la cámara frigorífica hasta que se enfríen a temperatura ambiente.
- Se recomienda sellar los alimentos antes de ponerlos en el frigorífico.
- Los estantes de cristal se pueden ajustar hacia arriba o hacia abajo para crear un espacio razonable de almacenamiento y facilitar su uso.

Cámara de congelación

- La cámara de congelación a baja temperatura puede mantener los alimentos frescos durante mucho tiempo y se utiliza principalmente para almacenar alimentos congelados y hacer hielo.
- La cámara de congelación es adecuada para el almacenamiento de carne, pescado, bolas de arroz y otros alimentos que no se consumen a corto plazo.
- Es preferible dividir los trozos de carne en trozos pequeños para facilitar el acceso. Tenga en cuenta que los alimentos deben consumirse dentro del tiempo de conservación.

Los cajones, caja de alimentos y estantes son los que más ahorran energía, por favor consulte las figuras anteriores.

Nota: El almacenamiento de demasiada comida durante el funcionamiento después de la conexión inicial a la red eléctrica puede afectar negativamente al efecto de congelación del frigorífico. Los alimentos almacenados no deberán obstruir la salida de aire; de lo contrario, el efecto de congelación también se verá afectado negativamente.

3.2 Functions

1.Pantalla

- ① Icono de refrigeración
- ② Icono del congelador
- ③ Icono de visualización de temperatura
- ④ Icono frío/congelación
- ⑤ Icono de fruta/verdura
- ⑥ Icono de bebida
- ⑦ Icono refrigerado

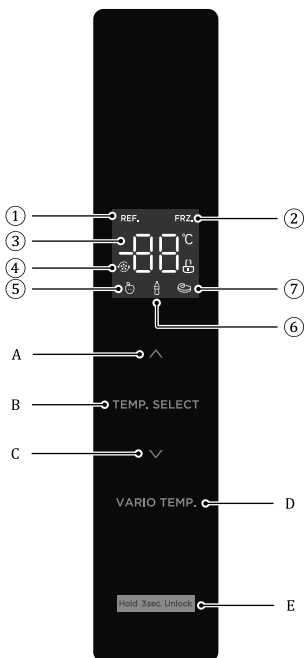

2.Botones de control

- A. Botón de subir temperatura
- B. Botón de selección de zona de temperatura
- C. Botón de bajar la temperatura
- D. Selección de temperatura Vario
- E. Botón de bloquear/desbloqueo

3.Instrucciones de funcionamiento

1) Monitor



Cuando conecte el refrigerador, la pantalla de visualización se mostrará durante 3 segundos. Mientras tanto, sonará la campana de arranque y luego la pantalla entrará en la visualización normal de la operación.



La primera vez que se utiliza el refrigerador, la temperatura predeterminada establecida de la cámara de refrigeración y la cámara de congelación es de 4 °C / -18 °C respectivamente.

Cuando se produzca un error, la pantalla mostrará el código de error (consulte la página siguiente); Durante el funcionamiento normal, la pantalla muestra la temperatura establecida de la cámara frigorífica o del centro de congelación.

En circunstancias normales, si no hay operación en el panel de visualización o acción de apertura de la puerta dentro de los 30 segundos, entonces la pantalla se bloquea y el estado  se apaga.

2)Bloquear /desbloquear

En el estado desbloqueado, mantenga presionado el botón de bloqueo  durante 3 segundos, seleccione el estado de bloqueo, el logotipo  se apaga y suena el timbre, significa que el panel de visualización está bloqueado, en este momento, no se puede implementar la operación del botón;

En el estado bloqueado, mantenga presionado el botón de bloqueo  durante 3 segundos, seleccione el estado desbloqueado, el logotipo se  ilumina y suena la alarma, significa que el panel de visualización está desbloqueado, en este momento, se puede implementar la operación del botón;

3) Ajuste de temperatura de la cámara de refrigeración

Pulse la selección TEMP. SELECT de la zona de temperatura para elegir la zona de temperatura de ajuste de la cámara frigorífica y, a continuación, pulse ^ para ∨ ajustar la temperatura de la cámara frigorífica. El rango de ajuste de temperatura para la cámara de refrigeración es de 2 °C ~ 8 °C.

4) Ajuste de temperatura de la cámara de congelación

Pulse el botón de selección de zona **TEMP. SELECT** de temperatura para elegir la zona de y, a continuación, pulse \wedge o \vee para ajustar la temperatura de la cámara de congelación. El rango de ajuste de temperatura para la cámara de refrigeración es de $-24^{\circ}\text{C} \sim -16^{\circ}\text{C}$.

5) Ajuste de temperatura de la cámara de temperatura variable

Presione el botón de temperatura **VARIO TEMP.** para ajustar la temperatura de ajuste de la cámara, el rango de ajuste es Fruta / verdura, bebida y frío.

6) Configuración del modo

Configuración del modo Super enfriamiento: después de ajustar la temperatura de la sala de refrigeración a 2°C , presione el botón \vee para bajar la temperatura para ingresar al modo de súper enfriamiento. En el modo de súper enfriamiento, la temperatura de la cámara de refrigeración se ajusta automáticamente a 2°C .

Salir del modo de súper enfriamiento: presione el botón \wedge de temperatura + hacia arriba para salir del modo de súper enfriamiento o saldrá automáticamente del modo de súper enfriamiento después de 6h. Después de salir del modo de súper enfriamiento, la temperatura del refrigerador volverá automáticamente a la temperatura establecida antes del modo de súper enfriamiento.

Configure el modo de súper congelación: después de ajustar la temperatura de la cámara de congelación a -24°C , presione el botón \vee para bajar la temperatura para ingresar al modo de súper congelación. En el modo de súper congelación, la temperatura de la cámara de congelación se ajusta automáticamente a -24°C . is automatically set to -24°C .

Salir del modo de súper congelación : presione el botón \wedge de temperatura hacia arriba para salir del modo de súper congelación o saldrá automáticamente del modo de súper congelación después de 32h. Después de salir del modo de súper congelación, la temperatura de la cámara de congelación volverá automáticamente a la temperatura establecida antes del modo de súper congelación.

De acuerdo con IEC62552: 2007, la condición de prueba es la siguiente: inicie el modo de súper congelador con anticipación y espere cuando el refrigerador entre en descongelación automática después de 18 horas, y luego aplique la carga del congelador. El tiempo máximo de descongelación es de 72 horas y el mínimo es de 12 horas a 32°C .

Ajuste recomendado: Cámara refrigerada 4°C Cámara de congelación -18°C .

Nota

La función de congelación rápida está diseñada para mantener el valor nutricional de los alimentos en el congelador. Puede congelar la comida en el menor tiempo posible. Si un gran número de alimentos se congela a la vez, se recomienda que el usuario active la función de congelación rápida y coloque los alimentos. En este momento, se aumenta la velocidad de congelación del compartimento, lo que puede congelar rápidamente los alimentos, bloquear efectivamente la nutrición de los alimentos y facilitar el almacenamiento.

7) Almacenamiento en caso de corte de energía

En caso de corte de energía, el estado de trabajo se bloqueará y mantendrá hasta la reelectrificación.

8) Indicación de fallo

Las siguientes advertencias que aparecen en la pantalla indican fallos correspondientes al refrigerador. Aunque el EI refrigerador aún puede tener la función de almacenamiento en frío con los siguientes fallos, el usuario deberá ponerse en contacto con un especialista en mantenimiento para asegurar el funcionamiento óptimo del aparato:

Código de fallo	Descripción del fallo	Código de fallo	Descripción del fallo
E1	Fallo del sensor de temperatura de la cámara frigorífica	E5	Error del circuito de detección del sensor de descongelación por congelación
E2	Fallo del sensor de temperatura de la cámara de congelación	E6	Error de comunicación
E3	Fallo del sensor el temperatura de cámara de temperatura variable	E7	Error del circuito de detección de temperatura de circulación
		EH	Error del sensor de humedad

4. Mantenimiento y cuidado de los frigoríficos

4.1 Limpieza general

- El polvo detrás del frigorífico y en el suelo debe limpiarse oportunamente para mejorar el efecto de enfriamiento y el ahorro de energía. El interior del frigorífico debe limpiarse periódicamente para evitar malos olores. Para la limpieza, se recomiendan toallas suaves o esponjas sumergidas en agua y detergentes neutros no corrosivos. El congelador se limpiará finalmente con agua limpia y un paño seco. Abra la puerta para que se seque de forma natural antes de encender el equipo.
- No utilice cepillos duros, bolas de acero limpias, cepillos de alambre, abrasivos, como pastas de dientes, disolventes orgánicos (como alcohol, acetona, aceite de plátano, etc.), agua hirviendo, ácidos o alcalinos, limpie el frigorífico teniendo en cuenta que esto puede dañar la superficie y el interior del frigorífico.
- No enjuague con agua para no afectar las propiedades de aislamiento eléctrico.



Por favor, desenchufe el frigorífico para descongelarlo y limpiarlo.



4.2 Limpieza del cajón

- Desmontaje:

Retire el cajón apretando la hebilla delantera de la parte inferior del cajón de modo que la hebilla delantera esté separada del orificio de montaje del riel de metal.;

- Instalación:

En primer lugar, inserte la hebilla trasera en el orificio de montaje trasero del carril guía metálico, luego inserte la hebilla delantera en el orificio de montaje delantero, la instalación se habrá completado. Una vez realizada la instalación, se recomienda empujar y tirar del cajón para comprobar si funciona la función del muelle de retorno;

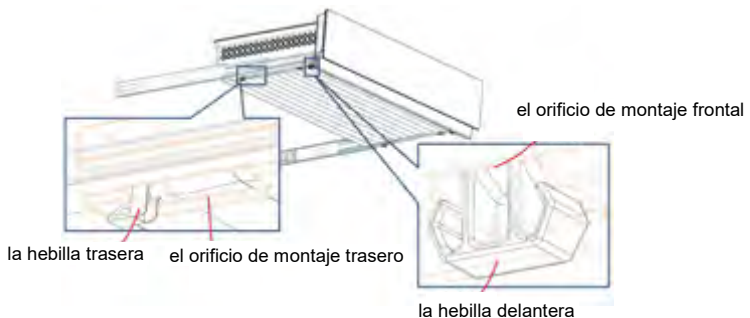

(La imagen de arriba es sólo de referencia. La configuración real dependerá del producto físico o de la declaración del distribuidor)

4.3 Limpieza de la bandeja de la puerta

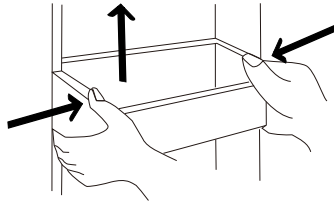

(La imagen de arriba es sólo de referencia. La configuración real dependerá del producto físico o de la declaración del distribuidor)

- De acuerdo con la flecha de dirección de la figura de abajo, use ambas manos para apretar la bandeja y empujela hacia arriba, a continuación podrá extraerla.
- Después de lavar la bandeja, puede ajustar su altura de instalación según sus necesidades.

4.4 Descongelación

- El frigorífico se fabrica según el principio de refrigeración por aire y, por lo tanto, cuenta con una función de descongelación automática. La escarcha que se forma por el cambio de estación o de temperatura también se puede eliminar manualmente desconectando el electrodoméstico de la red eléctrica o limpiándolo con una toalla seca.

4.5 Fuera de servicio

- Corte de alimentación: En caso de corte de corriente, incluso en verano, los alimentos que se encuentren en el interior del electrodoméstico podrán conservarse durante varias horas; durante el corte de corriente, se reducirán los tiempos de apertura de la puerta y no se introducirán más alimentos frescos en el electrodoméstico.
- Sin uso durante un tiempo prolongado: El electrodoméstico debe ser desenchufado y luego limpiado; luego las puertas se dejan abiertas para evitar el mal olor.
- Traslado: Antes de mover el frigorífico, saque todos los objetos del interior, fije con cinta adhesiva los tabiques de cristal, el soporte para verduras, los cajones de la cámara de congelación, etc., y apriete las patas niveladoras; cierre las puertas y fíjelas con cinta adhesiva. Durante el desplazamiento, el electrodoméstico no deberá colocarse boca abajo ni horizontalmente, ni vibrar; la inclinación durante el desplazamiento no deberá ser superior a 45°.



El electrodoméstico deberá funcionar de forma continua una vez puesto en marcha. Por lo general, no debe interrumpirse el funcionamiento del electrodoméstico; de lo contrario, la vida útil puede verse afectada.

5 Resolución de problemas

5.1 Usted puede tratar de resolver los siguientes problemas simples por sí mismo. Si no se pueden resolver, póngase en contacto con el departamento de postventa.

Fallo de funcionamiento	<p>Compruebe si el aparato está conectado a la red eléctrica o si el enchufe está en la toma de contacto.</p> <p>Compruebe si la tensión es demasiado baja</p> <p>Compruebe si hay un corte de corriente o si se han disparado los circuitos parciales.</p>
Olores	<p>Los alimentos olorosos deberán estar bien envueltos</p> <p>Compruebe si hay algún alimento podrido</p> <p>Limpie el interior del frigorífico</p>
Funcionamiento prolongado del compresor	<p>El funcionamiento prolongado del frigorífico es normal en verano cuando la temperatura ambiente es alta.</p> <p>No es aconsejable tener demasiada comida en el electrodoméstico al mismo tiempo.</p> <p>Los alimentos deberán enfriarse antes de ser introducidos en el electrodoméstico.</p> <p>Las puertas se abren con demasiada frecuencia</p>
La luz no se enciende	<p>Compruebe si el frigorífico está conectado a la red eléctrica y si la luz de alumbrado está dañada.</p> <p>La lámpara debe ser reemplazada por un técnico especialista.</p>
Las puertas no se pueden cerrar correctamente	<p>La puerta está atascada por paquetes de comida</p> <p>Hay demasiada comida colocada</p> <p>El frigorífico está inclinado</p>
Ruido fuerte	<p>Compruebe si el suelo está nivelado y si el frigorífico está colocado de forma estable. Compruebe si los accesorios están colocados en los lugares adecuados</p>
La junta de la puerta no es estanca	<p>Eliminar cuerpos extraños en la junta de la puerta</p> <p>Caliente la junta de la puerta y luego enfríela para restaurarla (o sople con un secador eléctrico o use una toalla caliente para calentarla).</p>
La cubeta de agua se desborda	<p>Hay demasiada comida en la cámara o la comida almacenada contiene demasiada agua.</p> <p>Las puertas no se cierran correctamente, lo que provoca heladas debido a la entrada de aire y un aumento de agua debido a la descongelación.</p>
Carcasa caliente	<p>La disipación de calor del condensador incorporado a través de la carcasa es algo normal. Cuando la carcasa se calienta debido a la alta temperatura ambiente, el almacenamiento de demasiada comida o el apagado del compresor se apaga. Proporcione ventilación acústica para facilitar la disipación del calor.</p>
Condensación de la superficie	<p>La condensación en la superficie exterior y en los sellos de las puertas del frigorífico es normal cuando la humedad ambiental es demasiado alta. Limpie el condensado con una toalla limpia.</p>
Ruido anómalo	<p>Zumbido: El compresor puede producir zumbidos durante el funcionamiento, y los zumbidos resultan particularmente fuertes al arrancar o parar. Esto es normal.</p> <p>Chirrido: Es normal que el refrigerante que fluye dentro del electrodoméstico pueda emitir un chirrido.</p>

* Guarde el certificado de garantía o la hoja de datos técnicos junto con el manual de instrucciones es a lo largo de la vida útil del producto. Contienen importante información técnica

Tabla 1 Clases climáticas

Clase	Símbolo	Rango de temperatura ambiente °C
Templado extendido	SN	+ 10 to + 32
Templado	N	+ 16 to + 32
Subtropical	ST	+ 16 to + 38
Tropical	T	+ 16 to + 43

Templado extendido: "este aparato de refrigeración está diseñado para usarse a temperatura ambiente que varía entre 10 °C y 32 °C";

Templado: "este aparato de refrigeración está diseñado para usarse a temperatura ambiente que varía entre 16 °C y 32 °C";

Subtropical: "este aparato de refrigeración está diseñado para usarse a temperatura ambiente que varía entre 16 °C y 38 °C";

Tropical: "este aparato de refrigeración está diseñado para usarse a temperatura ambiente que varía entre 16 °C y 43 °C";

Las piezas pedidas en la siguiente tabla se pueden adquirir del canal _____:

Pieza pedida	Proporcionada por	Tiempo mínimo requerido para la provisión
Termostatos	Professional de mantenimiento	Al menos 7 años después del lanzamiento al mercado del último modelo
Sensores de temperatura	Professional de mantenimiento	Al menos 7 años después del lanzamiento al mercado del último modelo
Placas de circuito impreso	Professional de mantenimiento	Al menos 7 años después del lanzamiento al mercado del último modelo
Fuentes de luz	Professional de mantenimiento	Al menos 7 años después del lanzamiento al mercado del último modelo
Manijas de puerta	Reparadores profesionales y usuarios finales	Al menos 7 años después del lanzamiento al mercado del último modelo
Bisagras de puerta	Reparadores profesionales y usuarios finales	Al menos 7 años después del lanzamiento al mercado del último modelo
Bandejas	Reparadores profesionales y usuarios finales	Al menos 7 años después del lanzamiento al mercado del último modelo
Cestas	Reparadores profesionales y usuarios finales	Al menos 7 años después del lanzamiento al mercado del último modelo
Juntas de puerta	Reparadores profesionales y usuarios finales	Al menos 10 años después del lanzamiento al mercado del último modelo

ÍNDICE

1 Avisos de segurança

1.1 Aviso	1
1.2 Significado dos símbolos de aviso de segurança	3
1.3 Avisos relacionados com eletricidade	3
1.4 Avisos relacionados com a utilização	4
1.5 Avisos relacionados com a colocação	4-5
1.6 Avisos relacionados com a energia	5
1.7 Avisos relacionados com a eliminação	5

2 Utilização adequada do frigorífico

2.1 Posicionamento	6
2.2 Nivelamento dos pés	7
2.3 Nivelamento da porta	8
2.4 Substituição das lâmpadas	9
2.5 Arranque	9
2.6 Dicas de poupança de energia	9

3 Estrutura e funções

3.1 Componentes principais	10-11
3.2 Funções	12-13

4 Manutenção e cuidados com o frigorífico

4.1 Limpeza geral	14
4.2 Limpeza da gaveta	14
4.3 Limpeza da prateleira da porta	15
4.4 Descongelação	15
4.5 Fora de funcionamento	15

5 Resolução de problemas

5.1 Resolução de problemas	16
----------------------------------	----

1 Avisos de segurança

1.1 Aviso



Aviso: risco de incêndio/materiais inflamáveis

RECOMENDAÇÕES:

Este eletrodoméstico destina-se a uso doméstico e aplicações semelhantes, como áreas de cozinhas em lojas, escritórios e outros ambientes de trabalho; casas de campo e por clientes em hotéis, motéis e outros ambientes do tipo residencial; ambientes do tipo cama e café da manhã; serviços de bufê e aplicações não varejistas semelhantes.

Se o cabo fornecido estiver danificado, ele deve ser trocado pelo fabricante, agente de manutenção ou pessoas qualificadas similares, a fim de evitar um risco.

Não armazene substâncias explosivas, como latas de aerossóis com um propelente inflamável.

O eletrodoméstico deve ser retirado da tomada depois do uso e antes de realizar a manutenção do aparelho.

AVISO: Mantenha a ventilação livre, no compartimento do aparelho ou na estrutura integrada, livre de obstruções.

AVISO: Não use dispositivos mecânicos ou outros meios para acelerar o processo de descongelamento, diferentes daqueles recomendados pelo fabricante.

AVISO: Não danifique o circuito de refrigeração.

AVISO: Não use aparelhos elétricos dentro dos compartimentos de armazenamento de comida do aparelho, a não ser que sejam do tipo recomendado pelo fabricante.

AVISO: Descarte o refrigerador de acordo com os regulamentos locais devido ao uso de sopradores de gás inflamável e líquido refrigerante.

AVISO: Ao posicionar o eletrodoméstico, assegure-se de o cabo de alimentação não esteja preso ou danificado.

AVISO: Não coloque várias extensões ou tomadas ou fontes de alimentação portáteis atrás do eletrodoméstico.

Não use cabos de extensão ou adaptadores não aterrados (bifurcados).

PERIGO: Risco de aprisionamento de crianças. Antes de jogar o seu antigo refrigerador ou freezer fora:

-Retire as portas.

-Deixe as prateleiras no lugar, de modo que crianças não escalem o interior com facilidade.

O refrigerador deve ser delgado da fonte de alimentação elétrica antes de tentar a instalação de acessórios.

O líquido refrigerante e o material de espuma de ciclopentano usado no refrigerador são inflamáveis. Portanto, quando o refrigerador for descartado, ele deve ser mantido longe de qualquer fonte de calor e ser recuperado por uma empresa especial de recuperação com a qualificação correspondente e não deve ser descartado através de combustão, de modo a evitar danos ao meio-ambiente ou qualquer outro risco.

Para norma EN: Este aparelho pode ser usado por crianças a partir de 8 anos de idade e acima e pessoas com deficiência física, sensorial ou mental ou falta de experiência e conhecimento se receberam supervisão ou instruções relacionadas ao uso do aparelho de um modo seguro e compreendam os riscos envolvidos. Crianças não devem brincar com o aparelho. Limpeza e manutenção do usuário não devem ser realizadas por crianças sem supervisão. Crianças de 3 a 8 anos podem encher e esvaziar os aparelhos refrigeradores.

Para norma IEC: Este eletrodoméstico não se destina ao uso por pessoas (incluindo crianças) com capacidades físicas, sensoriais ou mentais reduzidas, ou falta de experiência e conhecimento, a não ser que elas tenham supervisão ou recebido instruções relacionadas ao uso do aparelho por uma pessoa responsável por sua segurança.)

Crianças devem ser supervisionadas para garantir que não brinquem com o aparelho.

As instruções devem incluir a substância a seguir: A fim de evitar contaminação dos alimentos, respeite as instruções a seguir:

-Deixar a porta aberta por muito tempo pode causar um aumento significativo da temperatura nos compartimentos do aparelho.

-Limpe regularmente as superfícies que podem entrar em contato com alimentos e sistemas de drenagem acessíveis.

-Limpe os tanques d'água caso eles não tenham sido usados por 48h; lave o sistema d'água conectado à fonte de abastecimento de água se a água não tiver sido drenada por 5 dias. (nota 1)

-Guarde carne e peixe crus nos compartimentos adequados no refrigerador, de modo que não entrem em contato ou pinguem em outros alimentos.

-Os compartimentos  de comida congelada de duas estrelas são adequados para guardar alimentos pré-congelados, armazenamento ou fazer sorvete e gelo. (nota 2)

-Os compartimentos de uma  -, duas  -e três estrelas  não são adequados para o congelamento de comida fresca. (nota 3)

- **Se** o aparelho de refrigeração ficar vazio durante longos períodos, desligue, descongele, limpe, seque e deixe a porta aberta para evitar o desenvolvimento de bolor dentro do aparelho.

— **Para** os aparelhos sem compartimento de 4 estrelas: este aparelho de refrigeração não é adequado para congelar alimentos.

(nota 4)

Nota 1,2,3,4: Confirme se é aplicável de acordo com o tipo de compartimento do produto.

PARA um aparelho independente: Este aparelho de refrigeração não se destina a ser usado como um aparelho embutido.

A necessidade de, para portas ou tampas equipadas com fechaduras e chaves, as chaves deverem ser mantidas fora do alcance de crianças e não deverem ser deixadas nas imediações do aparelho de refrigeração, para evitar que as crianças fiquem fechadas lá dentro.

QUALQUER substituição ou manutenção das lâmpadas LED destina-se a ser feita pelo fabricante, e o seu agente de serviço ou pessoa qualificada semelhante.



AVISO: Conete-se apenas ao abastecimento de água potável.

AVISO: enchido apenas com água potável.

Para os aparelhos com o compartimento de arrefecimento: alguns tipos de vegetais e frutas frescos são sensíveis ao frio, e que, portanto, não são adequados para o armazenamento neste tipo de compartimento.

Este produto contém uma fonte leve de classe de eficiência de energia (G).

1.2 Significado dos símbolos de aviso de segurança

	Este símbolo representa uma proibição. Qualquer não conformidade com as instruções assinaladas com este símbolo podem resultar em danos no produto ou colocar em perigo a segurança pessoal do utilizador.
	Este símbolo representa um aviso. É necessário operar em estrita observância com as instruções indicadas neste símbolo; caso contrário, podem ocorrer danos no produto ou danos pessoais.
	Este símbolo representa cuidado. As instruções assinaladas com este símbolo requerem especial atenção. Um nível de cuidado insuficiente pode resultar em ferimentos ligeiros ou moderados ou danos no produto.
Símbolo de proibição	
Símbolo de aviso	
Símbolo de nota	

Este manual contém muitas informações de segurança importantes que devem ser cumpridas pelos utilizadores.

1.3 Avisos relacionados com eletricidade

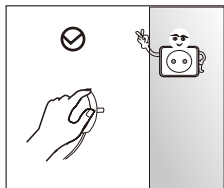

- Não puxe o cabo de alimentação da tomada quando desligar o frigorífico. Segure firmemente a ficha e puxe-a diretamente da tomada.
- Para garantir uma utilização segura, não danifique o cabo de alimentação nem utilize o cabo de alimentação danificado ou gasto.

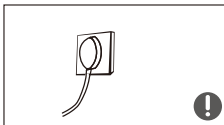

- Utilize uma tomada dedicada, sendo que a mesma não deve ser partilhada com outros aparelhos elétricos. A ficha de alimentação deve estar firmemente ligada à tomada, caso contrário existe o risco de incêndio.
- Certifique-se de que o eletrodo de ligação à terra da tomada de alimentação está equipado com uma linha de ligação à terra fiável.



- Desligue a válvula com fuga de gás e abra as portas e janelas numa situação de fuga de gás e/ou outros gases inflamáveis. Não desligue o frigorífico e outros aparelhos elétricos, dado que podem provocar uma faísca que provoque um incêndio.

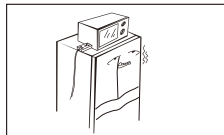

- Não utilize aparelhos elétricos em cima do aparelho, a não ser que sejam do tipo recomendado pelo fabricante.

1.4 Avisos relacionados com a utilização

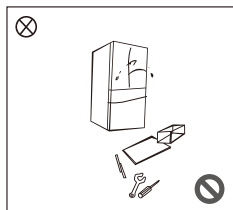

- Não desmonte nem reconstrua arbitrariamente o frigorífico, nem danifique o circuito de refrigeração; a manutenção do aparelho deve ser efetuada por um especialista
- No caso de danos no cabo de alimentação, este deve ser substituído pelo fabricante, pelo respetivo departamento de manutenção ou por profissionais relacionados, a fim de evitar perigos.

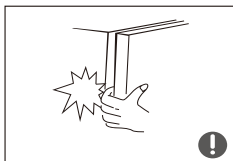

- As folgas entre as portas do frigorífico e entre as portas e o corpo do frigorífico são pequenas; não deve colocar as mãos nestes espaços, pois corre o risco de esmagar os dedos. Feche a porta do frigorífico com cuidado para evitar a queda de itens no seu interior.
- Não pegue em alimentos ou recipientes, especialmente recipientes metálicos, na câmara de congelação com as mãos molhadas quando o frigorífico estiver em funcionamento, para evitar queimaduras provocadas pelo gelo.



- Não permita que as crianças entrem ou subam pelo frigorífico, visto existir o risco de asfixia ou lesões devido a queda.

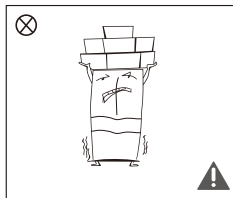

- Não coloque objetos pesados na parte superior do frigorífico, pois os objetos podem cair ao fechar ou abrir a porta, podendo provocar ferimentos acidentais.
- Retire o cabo da ficha no caso de falha de alimentação ou limpeza do frigorífico. Não ligue o aparelho à fonte de alimentação durante cinco minutos, para evitar danos no compressor devido a arranques sucessivos.

1.5 Avisos relacionado com a colocação de itens

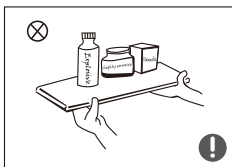

- Não coloque itens inflamáveis, explosivos, voláteis e altamente corrosivos no frigorífico, para evitar danos no produto ou o risco de incêndio.
- Não coloque itens inflamáveis junto ao frigorífico, para evitar o risco de incêndio.

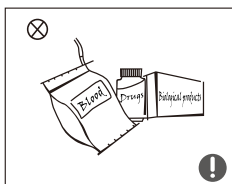

- O frigorífico destina-se a uma utilização doméstica, nomeadamente para conservar alimentos; não deve ser utilizado para outros fins, como o armazenamento de sangue, fármacos ou produtos biológicos, etc.



- Não coloque bebidas como cerveja ou outros líquidos em garrafas ou recipientes fechados na câmara do congelador, uma vez que as garrafas ou os recipientes podem sofrer fissuras devido a danos provocados pela congelação.

1.6 Avisos relacionados com a energia

Aviso de energia

- 1) O aparelho de refrigeração pode não funcionar consistentemente (possibilidade de descongelação dos produtos ou temperatura demasiado quente no compartimento de alimentos congelados) se ficar demasiado tempo abaixo do limite mínimo de temperaturas para as quais foi concebido.
- 2) As bebidas gaseificadas não devem ser colocadas em compartimentos ou prateleiras de congelação de alimentos nem em compartimentos ou prateleiras a baixa temperatura, e alguns produtos, como gelados à base de água, não devem ser consumidos demasiado frios;
- 3) Não deve ultrapassar os tempos de conservação recomendados pelos fabricantes de produtos alimentares para qualquer tipo de alimento e, em particular, para alimentos ultracongelados disponíveis no mercado em compartimentos ou prateleiras de conservação de produtos congelados;
- 4) Durante a descongelação do aparelho de refrigeração, deve tomar as medidas necessárias para evitar a subida indesejável da temperatura dos alimentos congelados, como, por exemplo, embrulhando os alimentos congelados em várias folhas de jornal.
- 5) A subida da temperatura dos alimentos congelados durante a descongelação manual, manutenção ou limpeza pode encurtar a duração de conservação.
- 6) No que respeita a portas ou tampas instaladas com fechaduras e chaves, as chaves devem ser mantidas fora do alcance das crianças e afastadas do aparelho de refrigeração, para evitar que uma criança fique presa no seu interior.

1.7 Avisos relativos à eliminação

O material de refrigeração e a espuma de ciclopentano utilizados no frigorífico são inflamáveis. Portanto, quando terminar a vida útil do frigorífico, deve mantê-lo afastado de qualquer fonte ígnea e contactar uma empresa com as devidas qualificações para eliminar o aparelho sem ser por meio de combustão, a fim de preservar o meio ambiente e evitar outros danos.



Quando terminar a vida útil do frigorífico, é necessário desmontar as portas, remover a vedação das portas e as prateleiras e mantê-las afastadas das crianças.



Eliminação correta deste produto:

Este símbolo indica que, em toda a UE, o produto não deve ser eliminado juntamente com outros resíduos domésticos. Para preservar o meio ambiente e proteger a saúde dos seres humanos contra a eliminação não controlada de resíduos, o aparelho deve ser reciclado de forma responsável para promover a reutilização sustentável dos recursos materiais. Para devolução do aparelho usado, recorra aos sistemas de devolução e recolha ou contacte o local onde adquiriu o mesmo. Desta forma, o produto será recolhido e reciclado de uma forma segura para o meio ambiente.

2 Utilização adequada do frigorífico

2.1 Posicionamento

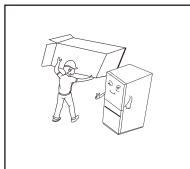

- Antes de utilizar, remova todos os materiais de acondicionamento, incluindo as almofadas da base, as almofadas de espuma e as fitas colocadas no interior do frigorífico; retire a película de proteção das portas e do corpo do frigorífico.

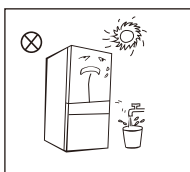

- Mantenha o aparelho afastado do calor e evite a luz solar direta. Não coloque o aparelho em locais húmidos ou com água, para evitar a formação de ferrugem ou a redução do efeito de isolamento.

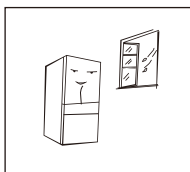

- O frigorífico deve ser colocado num local interior bem ventilado; o pavimento deve ser plano e resistente (no caso de instabilidade, rode para a esquerda ou para a direita para ajustar a roda de nivelamento).

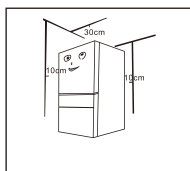

- O espaço entre o frigorífico e o teto deve ser superior a 30 cm e o frigorífico deve ser colocado contra a parede a uma distância superior a 10 cm para facilitar a dissipação do calor.



Cuidados a ter antes da instalação:

Antes da instalação ou ajuste dos acessórios, o frigorífico não pode estar ligado à fonte de alimentação.

É necessário tomar as devidas precauções para evitar ferimentos devido à queda da pega.

2.2 Nivelamento dos pés

1) Diagrama esquemático de nivelamento dos pés

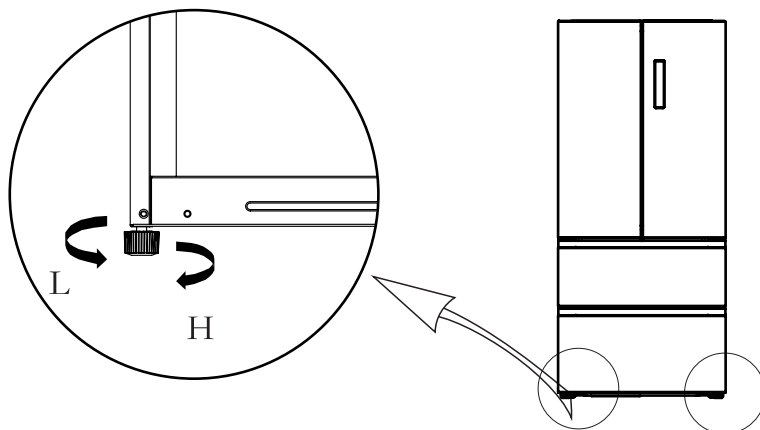

(A imagem acima serve apenas de referência. A configuração efetiva dependerá do produto físico ou da declaração do distribuidor)

2) Procedimentos de ajuste:

- a. Rode os pés para a direita para elevar o frigorífico;
- b. Rode os pés para a esquerda para baixar o frigorífico;
- c. Ajuste os pés do lado esquerdo e do lado direito com base nas indicações acima até obter um nivelamento horizontal.

2.3 Nivelamento da porta

1) Diagrama esquemático de nivelamento da porta

Lista de ferramentas a fornecer pelo utilizador	
	alicate

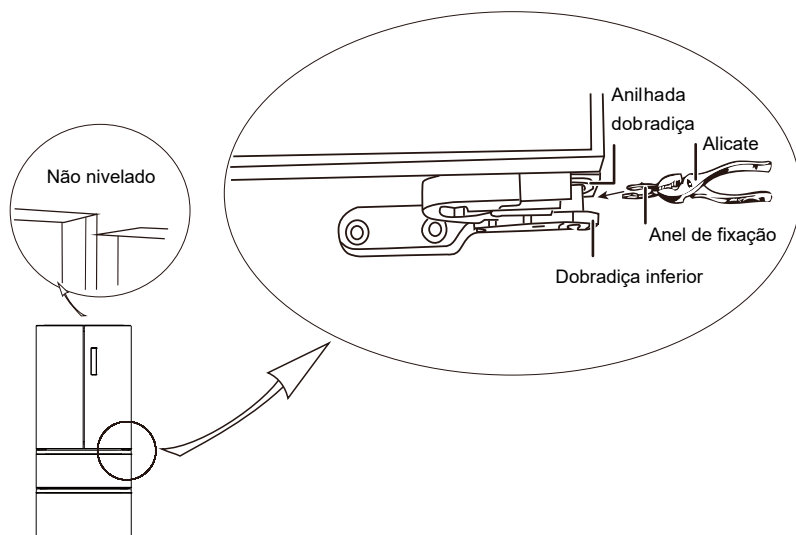

(A imagem acima serve apenas de referência. A configuração efetiva dependerá do produto físico ou da declaração do distribuidor)

- 1) Eleve a porta inferior até ao nível da porta superior.
- 2) Com o auxílio do alicate, insira o anel de fixação fornecido na folga entre a anilha da dobradiça e a dobradiça inferior. O número de anéis de fixação necessários dependerá da folga.

2.4 Substituição das lâmpadas

Qualquer substituição ou manutenção das lâmpadas LED deve ser efetuada pelo fabricante, pelo agente de manutenção ou por outra pessoa qualificada para esse efeito.

2.5 Iniciar a utilização

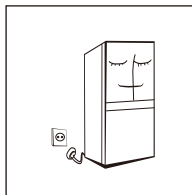

- Antes da utilização inicial, mantenha o frigorífico desligado durante duas horas antes de ligá-lo à fonte de alimentação.
- Coloque o frigorífico em funcionamento durante 2 ou 3 horas, ou mais de 4 horas na época do verão quando a temperatura ambiente é elevada, antes de colocar alimentos frescos ou congelados no frigorífico.

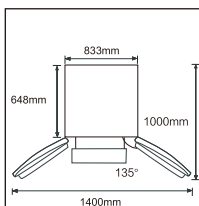

- Certifique-se de que existe espaço suficiente para abrir convenientemente as portas e as gavetas, tendo igualmente em consideração as indicações do distribuidor.

2.6 Dicas de poupança de energia

- O aparelho deve ser colocado na zona mais fresca da divisão, afastado de aparelhos que geram calor, de condutas de aquecimento e da luz solar direta.
- Os alimentos quentes devem arrefecer à temperatura ambiente antes de serem colocados no frigorífico. A sobrecarga do aparelho obriga ao funcionamento prolongado do compressor. Em resultado de uma congelação lenta, os alimentos podem perder a qualidade ou até mesmo estragar-se.
- Certifique-se de que protege os alimentos adequadamente e seque bem os recipientes antes de colocá-los no aparelho. Estas medidas reduzem a acumulação de gelo no interior do aparelho.
- O recipiente de conservação do aparelho não deve ser revestido com folha de alumínio, papel encerado ou papel absorvente. Estes materiais prejudicam a circulação de ar frio, tornando o aparelho menos eficiente.
- Organize e coloque etiquetas nos alimentos para reduzir o tempo de procura de alimentos no interior do aparelho. Retire o máximo de itens necessários de uma só vez e feche a porta assim que possível.

3 Estrutura e funções

3.1 Componentes principais

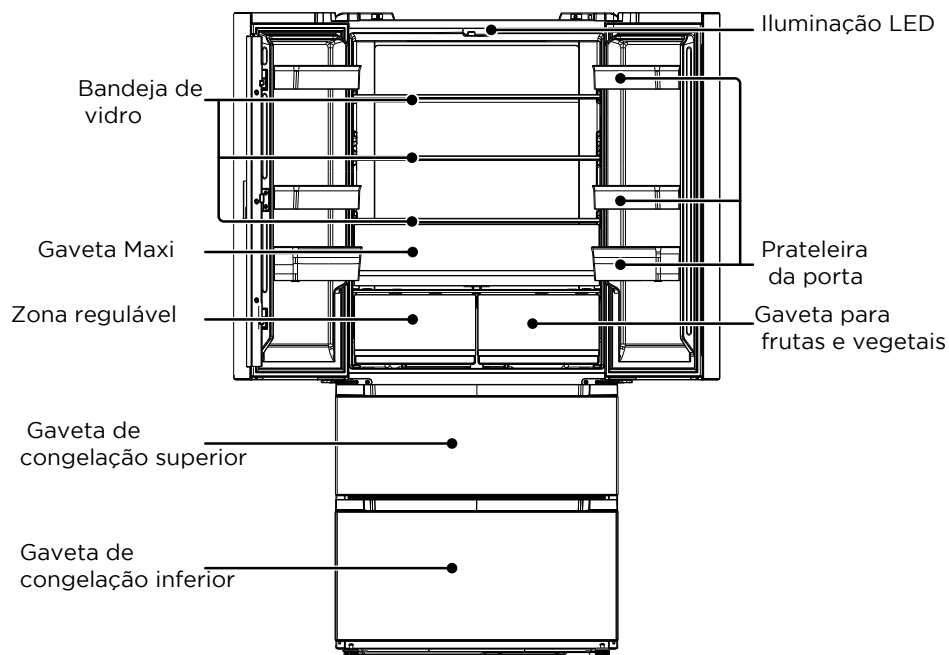

(A imagem acima serve apenas de referência. A configuração efetiva dependerá do produto físico ou da declaração do distribuidor)

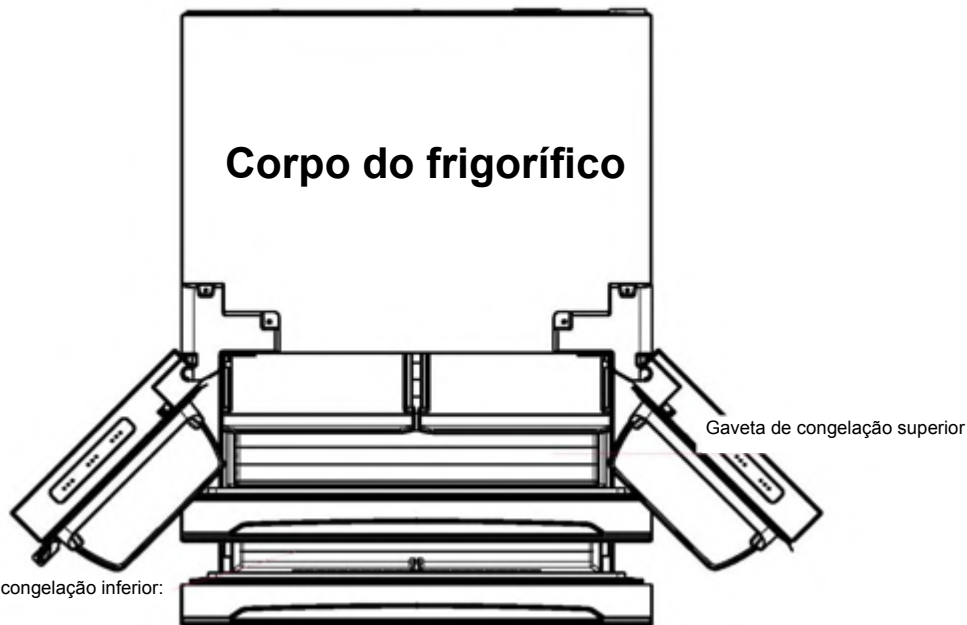

(A imagem acima serve apenas de referência. A configuração efetiva dependerá do produto físico ou da declaração do distribuidor)

Câmara de refrigeração

- A câmara de refrigeração é adequada para conservação de vários tipos de fruta, vegetais, bebidas e outros alimentos com um prazo de validade curto. **tempo de armazenamento sugerido de 3 dias a 5 dias.**
- Os alimentos cozinhados só devem ser colocados na câmara de refrigeração depois de atingirem a temperatura ambiente.
- Os alimentos devem estar selados antes de serem colocados no frigorífico.
- As prateleiras de vidro podem ser ajustadas para cima ou para baixo para rentabilizar o espaço de armazenamento e facilitar o acesso.

Câmara de congelação

- A câmara de congelação de baixa temperatura mantém os alimentos frescos durante um período de tempo mais longo, sendo principalmente utilizada para conservar alimentos congelados e fazer gelo.
- A câmara de congelação é adequada para conservar carne, peixe, bolas de arroz e outros alimentos que não têm de ser consumidos dentro de um prazo de validade curto.
- As peças grandes de carne devem ser divididas em pedaços mais pequenos para facilitar o acesso. Tenha em atenção que os alimentos devem ser consumidos dentro do prazo de validade.

As gavetas, caixas de alimentos e prateleiras são as mais económicas; por favor, consulte as imagens acima.

Nota: A colocação de demasiados alimentos no interior do aparelho após a ligação inicial à fonte de alimentação pode prejudicar o efeito de congelação do frigorífico. Os alimentos não devem bloquear a saída de ar; caso contrário, o efeito de congelação também será prejudicado.

3.2 Funções

1. Display

- ① Ícone de refrigeração
- ② Ícone de congelação
- ③ Ícone de temperatura
- ④ Ícone de super arrefecimento / congelação
- ⑤ Ícone de frutas / vegetais
- ⑥ Ícone de bebidas
- ⑦ Ícone Chilled

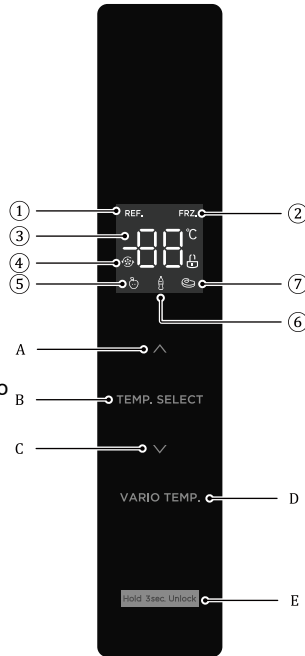

2. Botões do display

- A. Botão de aumento de temperatura
B. Botão de seleção de zona de temperatura
C. Botão de diminuição de temperatura
D. Botão de seleção de temperatura variável
E. Botão bloqueio / desbloqueio

3. Instruções de funcionamento:

1) Display

Quando ligar o frigorífico, o display digital na porta também ficará ativo. Depois de ouvir um sinal acústico, o display entrará no modo de exibição normal de funcionamento. Para uma primeira utilização, a temperatura definida por defeito no frigorífico e congelador é entre 4°C e -18°C respetivamente.

Quando ocorre um erro, no display aparece o código de erro (ver página seguinte). Durante o funcionamento o display mostra o intervalo de temperatura no frigorífico e no congelador.



Em circunstâncias normais, se não houver manuseamento no display durante 30 segundos, o mesmo automaticamente bloqueia, aparecendo o símbolo .

2) Bloqueio / Desbloqueio

Para bloquear, pressione durante 3 segundos o símbolo . Seleccione bloqueio. Vai aparecer o símbolo  e será emitido um sinal acústico, o que significa que o display está bloqueado e não se consegue fazer nenhuma alteração.

Para desbloquear, pressione durante 3 segundos o símbolo . Seleccione o desbloqueio. Vai aparecer o símbolo  e será emitido um sinal acústico, o que significa que o display está desbloqueado e que já se conseguem fazer alterações.

3) Regulação da temperatura da parte frigorífica

Selecione a zona de temperatura a alterar em TEMP. SELECT para escolher a temperatura na parte da refrigeração e pressione  ou  para ajustar a temperatura da refrigeração. O intervalo de temperatura, na zona da refrigeração, é entre 2°C e 8°C.

4) Definição da temperatura no congelador

Selecione a zona de temperatura a alterar em **TEMP. SELECT** para escolher a temperatura na parte da refrigeração e pressione \wedge ou \vee para ajustar a temperatura da refrigeração. O intervalo de temperatura, na zona da refrigeração, é entre -24°C e -16°C.

5) Definição de temperatura para zona regulável

Pressione **VARIO TEMP.** para ajustar a temperatura desejada. A zona variável é para frutas, legumes, bebida e refrigeração.

6) Modo configuração

Estabeleça o modo super arrefecimento. Depois da temperatura do frigorífico estar ajustada nos 2°C, pressione este botão \vee para entrar no modo arrefecimento rápido. Nesta configuração, a temperatura da refrigeração é automaticamente de 2°C.

Para sair do modo super arrefecimento, pressione este botão \wedge ou automaticamente saia deste modo passadas 6 horas. Depois de sair deste modo, a temperatura da refrigeração vai voltar automaticamente para a temperatura que estava antes do modo super arrefecimento.

Definir o modo super congelação. Depois da temperatura estar ajustada nos -24°C, pressione o botão \vee para entrar nesse modo. No modo super congelação, a temperatura da congelação é automaticamente -24°C.

Sair do modo super congelação. Selecione o botão \wedge para sair do modo super congelação ou passadas 32h o sistema sairá desta configuração. Depois de sair do modo super congelação, a temperatura do congelador vai voltar automaticamente à temperatura definida antes do modo de super congelação.

De acordo com o IEC62552:2007, a condição de teste é a seguinte: iniciar o modo super congelação com antecedência, e esperar que o frigorífico entre em descongelação automática após 18 horas e, em seguida, colocar alimentos no congelador. O tempo máximo de descongelação é de 72 horas e o mínimo é de 12 horas a 32°C.
Configuração recomendada: zona frigorífica 4°C, zona de congelação -18°C.

Nota:

A função de congelação rápida foi concebida para manter o valor nutricional dos alimentos no congelador. Congela os alimentos num curto espaço de tempo. Se uma grande quantidade de alimentos for congelada ao mesmo tempo, recomenda-se que o utilizador ative a função congelação rápida e coloque os alimentos que desejar. Neste momento, a velocidade de congelação é aumentada, congelando rapidamente os alimentos, bloqueando-lhe a sua nutrição e facilitando o armazenamento.

7) Armazenamento após falha de energia

No caso de falha elétrica, o funcionamento será interrompido até que a alimentação elétrica seja reativada.

8) Indicação de avaria

As seguintes advertências que aparecem no display indicam as falhas no frigorífico.

Embora o frigorífico ainda possa manter a sua função, o utilizador deve contactar um serviço técnico especializado, de modo a garantir o funcionamento otimizado do equipamento.

Código da avaria	Descrição da avaria	Código da avaria	Descrição da avaria
E1	Falha do sensor de temperatura da refrigeração	E5	Erro de circuito de deteção do sensor de descongelação
E2	Falha do sensor de temperatura da congelação	E6	Erro de comunicação
E3	Falha do sensor de temperatura da zona variável	E7	Erro de circuito de deteção irrução da temperatura
		EH	Erro de sensor de humidade

4. Manutenção e cuidados com o frigorífico

4.1 Limpeza geral

- As peiras atrás do frigorífico e no chão devem ser limpas atempadamente para melhorar o efeito de refrigeração e de poupança de energia. O interior do frigorífico deve ser limpo regularmente para evitar maus odores. Sugerimos esponjas ou toalhas suaves embebidas em água e em detergentes neutros não corrosivos. O congelador deve ser submetido a uma limpeza final com água limpa e um pano seco. Abra a porta e permita que seque ao natural antes de ligar novamente a alimentação.
- Não utilize escovas com cerdas duras, palha de aço, escovas de arame, abrasivos, tais como dentífricos, solventes orgânicos (como, por ex., álcool, acetona, óleo de banana, etc.), água a ferver, ácido ou itens alcalinos para limpeza do frigorífico, dado que estes podem danificar o interior ou superfície do frigorífico.
- Não enxague com água para não afetar as propriedades de isolamento elétrico.

⚠ Desligue o frigorífico para descongelação e limpeza.



4.2 Limpeza da gaveta

- Desmontagem:
Remova a gaveta apertando o encaixe dianteiro da gaveta inferior para que o encaixe dianteiro se separe do orifício de montagem da calha de metal;
- Instalação:
insira em primeiro lugar o encaixa traseiro no orifício de montagem traseiro da calha de guia em metal e, em seguida, insira o encaixe dianteiro no orifício de montagem dianteiro, concluindo assim a instalação. Em seguida, recomendamos que puxe e empurre a gaveta para verificar se a função de mola se encontra em funcionamento ou não;

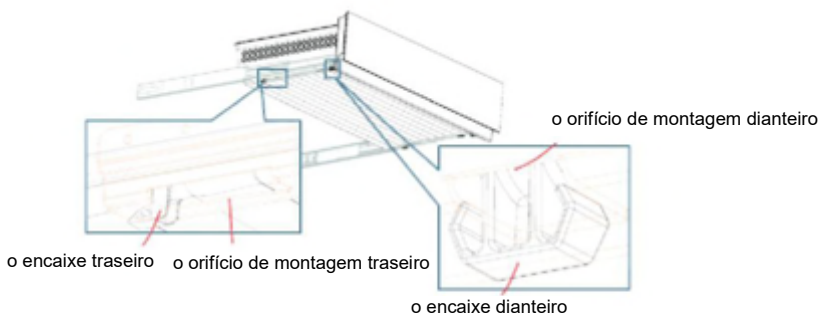

(A imagem acima serve apenas de referência. A configuração efetiva dependerá do produto físico ou da declaração do distribuidor)

4.3 Limpeza da prateleira da porta

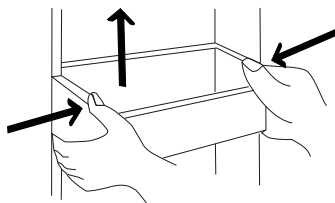

(A imagem acima serve apenas de referência. A configuração efetiva dependerá do produto físico ou da declaração do distribuidor)

- De acordo com a direção das setas na figura abaixo, utilize ambas as mãos para apertar a prateleira e empurrar para cima, sendo então possível remover a mesma.
- Após lavar a prateleira que foi removida, pode ajustar a sua altura de instalação de acordo com as suas necessidades.

4.4 Descongelamento

- O frigorífico foi fabricado com base no princípio de refrigeração de ar e, por conseguinte, possui uma função de descongelamento automática. O gelo formado devido à mudança de estação ou temperatura pode ser removido manualmente desligando o aparelho da alimentação ou limpando o mesmo com recurso a uma toalha seca.

4.5 Fora de funcionamento

- Falha de alimentação elétrica: No caso de uma falha de alimentação elétrica, mesmo no verão, os alimentos no interior do aparelho podem ser conservados durante várias horas; durante uma falha da alimentação elétrica o número de vezes em que a porta é aberta deve ser reduzido e não devem ser colocados mais alimentos frescos no interior do aparelho.
- Período longo de inatividade: O aparelho deve ser desligado e limpo; de seguida as portas devem ser deixadas abertas para prevenir a formação de maus odores.
- Transporte: Antes de efetuar o transporte do frigorífico, remova os objetos que se encontram no interior, fixe as partições em vidro, o suporte de vegetais, a câmara de congelação, etc. com fita-cola e aperte os pés niveladores; feche as portas e fixe-as com fita-cola. Durante o transporte, o aparelho não deve ser colocado ao contrário ou horizontalmente, não deve ser abanado e a inclinação durante o transporte não deve ser superior a 45°.



O aparelho deve estar continuamente em funcionamento após o arranque. Regra geral, a operação do aparelho não deve ser interrompida, caso contrário a vida útil do aparelho pode ser reduzida

5 Resolução de problemas

5.1 Pode tentar resolver os problemas simples que se seguem.

Se não lhe for possível resolver os problemas, contacte o departamento de pós-venda.

Funcionamento falhou	Verifique se o aparelho está ligado à alimentação ou se o contacto da ficha é o correto Verifique se a tensão não é demasiado baixa Verifique se ocorreu uma falha da alimentação elétrica ou se ocorreu o disparo parcial de alguns circuitos
Odor	Os alimentos com odores fortes devem ser cuidadosamente embalados Verifique se existem alimentos estragados Limpe o interior do frigorífico
Tempo de operação prolongado do compressor	Um tempo de operação prolongado do frigorífico é normal no verão quando a temperatura ambiente é elevada Sugerimos que não coloque demasiados alimentos ao mesmo tempo no aparelho Deve deixar os alimentos arrefecer antes de colocá-los no aparelho As portas são abertas com demasiada frequência
A luz não acende	Verifique se o frigorífico está ligado à alimentação e se a lâmpada está danificada A lâmpada deve ser substituída por uma pessoa qualificada
Não é possível fechar corretamente as portas	A porta fica presa devido a alimentos Foram colocados demasiados alimentos no frigorífico O frigorífico está inclinado
Ruído intenso	Verifique se a porta está nivelada e se o frigorífico se encontra instalado de forma estável. Verifique se os acessórios se encontram nas localizações corretas
O vedante da porta não veda	Remova quaisquer corpos estranhos do vedante da porta Aqueça o vedante da porta e deixe-o arrefecer para restaurar o mesmo (ou utilize um secador elétrico ou uma toalha quente como meio de aquecimento)
O coletor de água transborda	Existem demasiados alimentos na câmara ou os alimentos armazenados contêm demasiada água, o que resulta numa descongelação intensa As portas não fecham corretamente, o que resulta no descongelamento devido à entrada de ar e num aumento de água devido ao descongelamento
Alojamento quente	A dissipação de calor do condensador integrado através do alojamento é normal. Quando o alojamento fica demasiado quente devido a elevadas temperaturas ambiente, ao armazenamento de demasiados alimentos ou ao corte do compressor, deve fornecer uma ventilação adequada para facilitar a dissipação de calor
Condensação na superfície	A condensação na superfície exterior e nos vedantes da porta do frigorífico é normal quando a humidade ambiente é demasiado elevada. Basta limpar a condensação com uma toalha limpa.
Ruído anómalo	Zumbido: O compressor pode produzir zumbidos durante o funcionamento e os zumbidos são particularmente audíveis durante o arranque ou paragem. Isto é normal. Ranger: O refrigerante que flui no interior do aparelho pode produzir rangidos, sendo que isto é normal.

*Conserve o certificado de garantia ou a folha de dados técnicos, juntamente com o manual de instruções, durante a vida útil do produto. Contém importante informação técnica.

Tabela 1 Classes climáticas

Classe	Símbolo	Faixa de temperatura ambiente °C
Temperado estendido	SN	+ 10 to + 32
Temperado	N	+ 16 to + 32
Subtropical	ST	+ 16 to + 38
Tropical	T	+ 16 to + 43

Temperado estendido: 'Este aparelho de refrigeração destina-se a ser usado a temperaturas ambientais variando entre 10 °C a 32 °C';

Temperado: 'Este aparelho de refrigeração destina-se a ser usado a temperaturas ambientais variando entre 16 °C a 32 °C';

Subtropical: 'Este aparelho de refrigeração destina-se a ser usado a temperaturas ambientais variando entre 16 °C a 38 °C';

Tropical: 'Este aparelho de refrigeração destina-se a ser usado a temperaturas ambientais variando entre 16 °C a 43 °C';

As peças encomendadas na tabela seguinte podem ser adquiridas do canal _____:

Peça Encomendada	Fornecido por	Tempo Mínimo Requerido para a Provisão
termóstatos	Pessoal de manutenção profissional	Pelo menos 7 anos após o último modelo ser lançado no mercado
sensores de temperatura	Pessoal de manutenção profissional	Pelo menos 7 anos após o último modelo ser lançado no mercado
placas de circuito impresso	Pessoal de manutenção profissional	Pelo menos 7 anos após o último modelo ser lançado no mercado
fontes luminosas	Pessoal de manutenção profissional	Pelo menos 7 anos após o último modelo ser lançado no mercado
maçanetas da porta	Reparadores profissionais e utilizadores finais	Pelo menos 7 anos após o último modelo ser lançado no mercado
dobradiças da porta	Reparadores profissionais e utilizadores finais	Pelo menos 7 anos após o último modelo ser lançado no mercado
bandejas	Reparadores profissionais e utilizadores finais	Pelo menos 7 anos após o último modelo ser lançado no mercado
cestas	Reparadores profissionais e utilizadores finais	Pelo menos 7 anos após o último modelo ser lançado no mercado
anel de vedação da porta	Reparadores profissionais e utilizadores finais	Pelo menos 10 anos após o último modelo ser lançado no mercado

CONTENTS

1 Safety warnings

1.1 Warning	1-2
1.2 Meanings of safety warning symbols	3
1.3 Electricity related warnings	3
1.4 Warnings for using	4
1.5 Warnings for placement	4-5
1.6 Warnings for energy	5
1.7 Warnings for disposal	5

2 Proper use of the refrigerator

2.1 Placement	6
2.2 Levelling feet	7
2.3 Levelling door	8
2.4 Changing the Light	9
2.5 Starting	9
2.6 Energy saving tips	9

3 Structure and functions

3.1 Key components	10-11
3.2 Functions	12-13

4 Maintenance and care of the refrigerator

4.1 Overall cleaning	14
4.2 Cleaning of the drawer	14
4.3 Cleaning of door tray	15
4.4 Defrosting	15
4.5 Out of operation	15

5 Trouble shooting

5.1 Trouble shooting	16
----------------------	----

1 Safety warnings

1.1 Warning



Warning: risk of fire / flammable materials

This appliance is intended to be used in household and similar applications such as staff kitchen areas in shops, offices and other working environments; farm houses and by clients in hotels, motels and other residential type environments; bed and breakfast type environments; catering and similar non-retail applications.

This appliance is not intended for use by persons (including children) with reduced physical, sensory or mental capabilities, or lack of experience and knowledge, unless they have been given supervision or instruction concerning use of the appliance by a person responsible for their safety.)

Children should be supervised to ensure that they do not play with the appliance.

If the supply cord is damaged, it must be replaced by the manufacturer, its service agent or similarly qualified persons in order to avoid a hazard.

Do not store explosive substances such as aerosol cans with a flammable propellant in this appliance.

The appliance has to be unplugged after use and before carrying out user maintenance on the appliance.

Warning: Keep ventilation openings, in the appliance enclosure or in the built-in structure, clear of obstruction.

Warning: Do not use mechanical devices or other means to accelerate the defrosting process, other than those recommended by the manufacturer.

Warning: Do not damage the refrigerant circuit.

Warning: Do not use electrical appliances inside the food storage compartments of the appliance, unless they are of the type recommended by the manufacturer.

Warning: Please abandon the refrigerator according to local regulators for its use flammable blowing gas and refrigerant.

Warning: When positioning the appliance, ensure the supply cord is not trapped or damaged.

Warning: Do not locate multiple portable socket-outlets or portable power supplies at the rear of the appliance.

Do not use extension cords or ungrounded (two prong) adapters.

Danger: Risk of child entrapment. Before you throw away your old refrigerator or freezer:

–Take off the doors.

–Leave the shelves in place so that children may not easily climb inside.

The refrigerator must be disconnected from the source of electrical supply before attempting the installation of accessory.

Refrigerant and cyclopentane foaming material used for the appliance are flammable.

Therefore, when the appliance is scrapped, it shall be kept away from any fire source and be recovered by a special recovering company with corresponding qualification other than be disposed by combustion, so as to prevent damage to the environment or any other harm.

For EN standard: This appliance can be used by children aged from 8 years and above and persons with reduce physical sensory or mental capabilities or lack of experience and knowledge if they have been given supervision or instruction concerning use of the appliance in a safe way and understand the hazards involved. Children shall not play with the appliance. Cleaning and user maintenance shall not be made by children without supervision. Children aged from 3 to 8 years are allowed to load and unload refrigerating appliances.

The necessity that, for doors or lids fitted with locks and keys, the keys be kept out of the reach of children and not in the vicinity of the refrigerating appliance, in order to prevent children from being locked inside .

To avoid contamination of food, please respect the following instructions:

- Opening the door for long periods can cause a significant increase of the temperature in the compartments of the appliance.
- Clean regularly surfaces that can come in contact with food and accessible drainage systems.
- Clean water tanks if they have not been used for 48 h; flush the water system connected to a water supply if water has not been drawn for 5 days. (note 1)
- Store raw meat and fish in suitable containers in the refrigerator, so that it is not in contact with or drip onto other food.
- Two-star frozen-food compartments are suitable for storing pre-frozen food, storing or making ice-cream and making ice cubes. (note 2)
- One-, two- and three-star compartments are not suitable for the freezing of fresh food. (note 3)
- For appliances without a 4-star compartment: this refrigerating appliance is not suitable for freezing foodstuffs. (note 4)
- If the refrigerating appliance is left empty for long periods, switch off, defrost, clean, dry, and leave the door open to prevent mould developing within the appliance.



Note 1,2,3,4: Please confirm whether it is applicable according to your product compartment type.

For a freestanding appliance: this refrigerating appliance is not intended to be used as a built-in appliance.

Any replacement or maintenance of the LED lamps is intended to be made by the manufacturer, its service agent or similar qualified person.

This product contains a light source of energy efficiency class (G).

1.2 Meaning of safety warning symbols

	This is a prohibition symbol. Any in compliance with instructions marked with this symbol may result in damage to the product or endanger the personal safety of the user.
	This is a warning symbol. It is required to operate in strict observance of instructions marked with this symbol; or otherwise damage to the product or personal injury may be caused.
	This is a cautioning symbol. Instructions marked with this symbol require special caution. Insufficient caution may result in slight or moderate injury, or damage to the product.

This manual contains lots of important safety information which shall be observed by the users.

1.3 Electricity related warnings

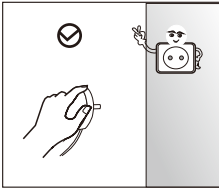

- Do not pull the power cord when pulling the power plug of the refrigerator. Please firmly grasp the plug and pull out it from the socket directly.
- To ensure safe use, do not damage the power cord or use the power cord when it is damaged or worn.

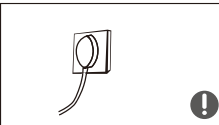

- Please use a dedicated power socket and the power socket shall not be shared with other electrical appliances. The power plug should be firmly contacted with the socket or else fires might be caused.
- Please ensure that the grounding electrode of the power socket is equipped with a reliable grounding line.



- Please turn off the valve of the leaking gas and then open the doors and windows in case of leakage of gas and other flammable gases. Do not unplug the refrigerator and other electrical appliances considering that spark may cause a fire.

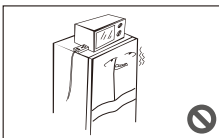

- Do not use electrical appliances on the top of the appliance, unless they are of the type recommended by the manufacturer.

1.4 Warnings for using

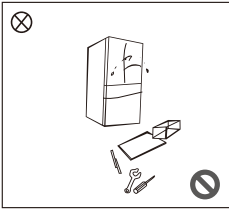

- Do not arbitrarily disassemble or reconstruct the refrigerator, nor damage the refrigerant circuit; maintenance of the appliance must be conducted by a specialist
- Damaged power cord must be replaced by the manufacturer, its maintenance department or related professionals in order to avoid danger.

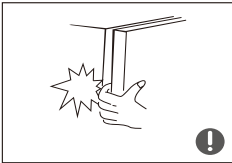

- The gaps between refrigerator doors and between doors and refrigerator body are small, be noted not to put your hand in these areas to prevent from squeezing the finger. Please be gentle when close the refrigerator door to avoid falling articles.
- Do not pick foods or containers with wet hands in the freezing chamber when the refrigerator is running, especially metal containers in order to avoid frostbite.



- Do not allow any child to get into or climb the refrigerator; otherwise suffocation or falling injury of the child may be caused.

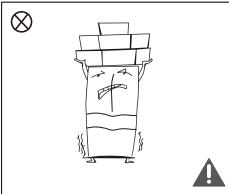

- Do not place heavy objects on the top of the refrigerator considering that objects may fall when close or open the door, and accidental injuries might be caused.
- Please pull out the plug in case of power failure or cleaning. Do not connect the freezer to power supply within five minutes to prevent damages to the compressor due to successive starts.

1.5 Warnings for placement of items

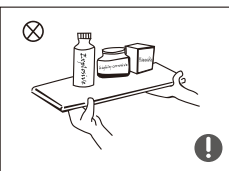

- Do not put flammable, explosive, volatile and highly corrosive items in the refrigerator to prevent damages to the product or fire accidents.
- Do not place flammable items near the refrigerator to avoid fires.

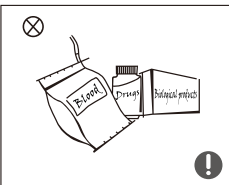

- The refrigerator is intended for household use, such as storage of foods; it shall not be used for other purposes, such as storage of blood, drugs or biological products, etc.

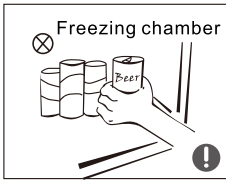

- Do not store beer, beverage or other fluid contained in bottles or enclosed containers in the freezing chamber of the refrigerator; or otherwise the bottles or enclosed containers may crack due to freezing to cause damages.

1.6 Warnings for energy

Warning for energy

- 1) Refrigerating appliances might not operate consistently (possibility of defrosting of contents or temperature becoming too warm in the frozen food compartment) when sited for an extended period of time below the cold end of the range of temperatures for which the refrigerating appliance is designed.
- 2) The fact that effervescent drinks should not be stored in food freezer compartments or cabinets or in low-temperature compartments or cabinets, and that some products such as water ices should not be consumed too cold;
- 3) The need to not exceed the storage time(s) recommended by the food manufacturers for any kind of food and particularly for commercially quick-frozen food in food-freezer and frozen-food storage compartments or cabinets;
- 4) The precautions necessary to prevent an undue rise in the temperature of the frozen food while defrosting the refrigerating appliance, such as wrapping the frozen food in several layers of newspaper.
- 5) The fact that a rise in temperature of the frozen food during manual defrosting, maintenance or cleaning could shorten the storage life.

1.7 Warnings for disposal

Refrigerant and cyclopentane foaming material used for the refrigerator are flammable. Therefore, when the refrigerator is scrapped, it shall be kept away from any fire source and be recovered by a special recovering company with corresponding qualification other than be disposed by combustion, so as to prevent damage to the environment or any other harm.



When the refrigerator is scrapped, disassemble the doors, and remove gasket of door and shelves; put the doors and shelves in a proper place, so as to prevent trapping of any child.



Correct Disposal of this product:

This marking indicates that this product should not be disposed with other household wastes throughout the EU. To prevent possible harm to the environment or human health from uncontrolled waste disposal, recycle it responsibly to promote the sustainable reuse of material resources. To return your used device, please use the return and collection systems or contact the retailer where the product was purchased. They can take this product for environmental safe recycling.

2 Proper use of refrigerators

2.1 Placement

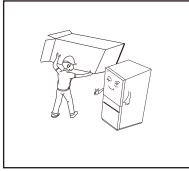

- Before use, remove all packing materials, including bottom cushions, foam pads and tapes inside of the refrigerator; tear off the protective film on the doors and the refrigerator body.

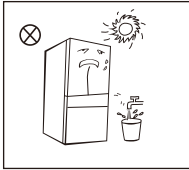

- Keep away from heat and avoid direct sunlight. Do not place the freezer in moist or watery places to prevent rust or reduction of insulating effect.

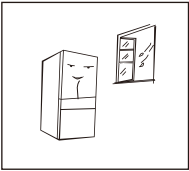

- The refrigerator is placed in a well-ventilated indoor place; the ground shall be flat, and sturdy (rotate left or right to adjust the wheel for levelling if unstable).

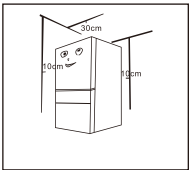

- The top space of the refrigerator shall be greater than 30cm, and The refrigerator should be placed against a wall with a free distance more than 10cm to facilitate the heat dissipation.

ⓘ Precautions before installation:

Before installation or adjusting of accessories, it shall be ensured that the refrigerator is disconnected from power.

Precautions shall be taken to prevent fall of the handle from causing any personal injury.

2.2 Levelling feet

1) Schematic diagram of the levelling feet

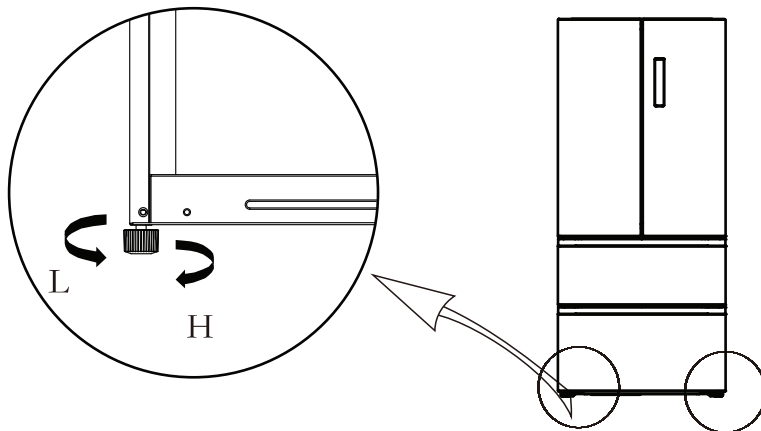

(The picture above is only for reference. The actual configuration will depend on the physical product or statement by the distributor)

2) Adjusting procedures:

- a. Turn the feet clockwise to raise the refrigerator;
- b. Turn the feet counterclockwise to lower the refrigerator;
- c. Adjust the right and left feet based on the procedures above to a horizontal level.

2.3 Levelling door

List of tools to be provided by the user



plier

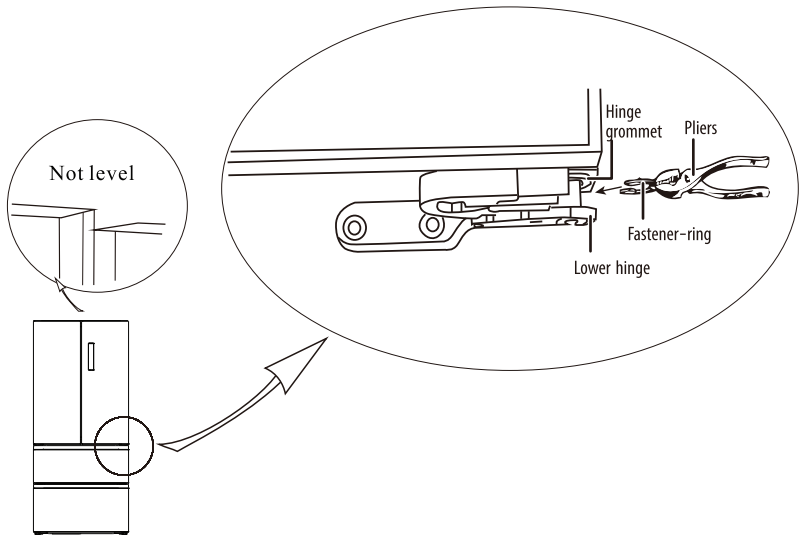

(The picture above is only for reference. The actual configuration will depend on the physical product or statement by the distributor)

- 1) Raise the lower door up to the level of the higher door.
- 2) Insert the supplied fastener-ring by using plier in the gap between the hinge-grommet and the lower hinge. The number of fastener-rings you will need to insert depends on the gap.

2.4 Changing the Light

Any replacement or maintenance of the LED lamps is intended to be made by the manufacturer, its service agent or similar qualified person.

2.5 Starting to use

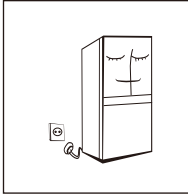

- Before initial start, keep the refrigerator still for two hours before connecting it to power supply.
- Before putting any fresh or frozen foods, the refrigerator shall have run for 2-3 hours, or for above 4 hours in summer when the ambient temperature is high.

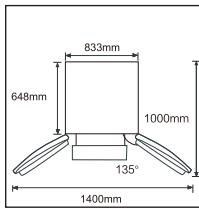

- Spare enough space for convenient opening of the doors and drawers or statement by the distributor.

2.6 Energy saving tips

- The appliance should be located in the coolest area of the room, away from heat producing appliances or heating ducts, and out of the direct sunlight.
- Let hot foods cool to room temperature before placing in the appliance. Overloading the appliance forces the compressor to run longer. Foods that freeze too slowly may lose quality, or spoil.
- Be sure to wrap foods properly, and wipe containers dry before placing them in the appliance. This cuts down on frost build-up inside the appliance.
- Appliance storage bin should not be lined with aluminum foil, wax paper, or paper toweling. Liners interfere with cold air circulation, making the appliance less efficient.
- Organize and label food to reduce door openings and extended searches. Remove as many items as needed at one time, and close the door as soon as possible.

3 Structure and functions

3.1 Key components

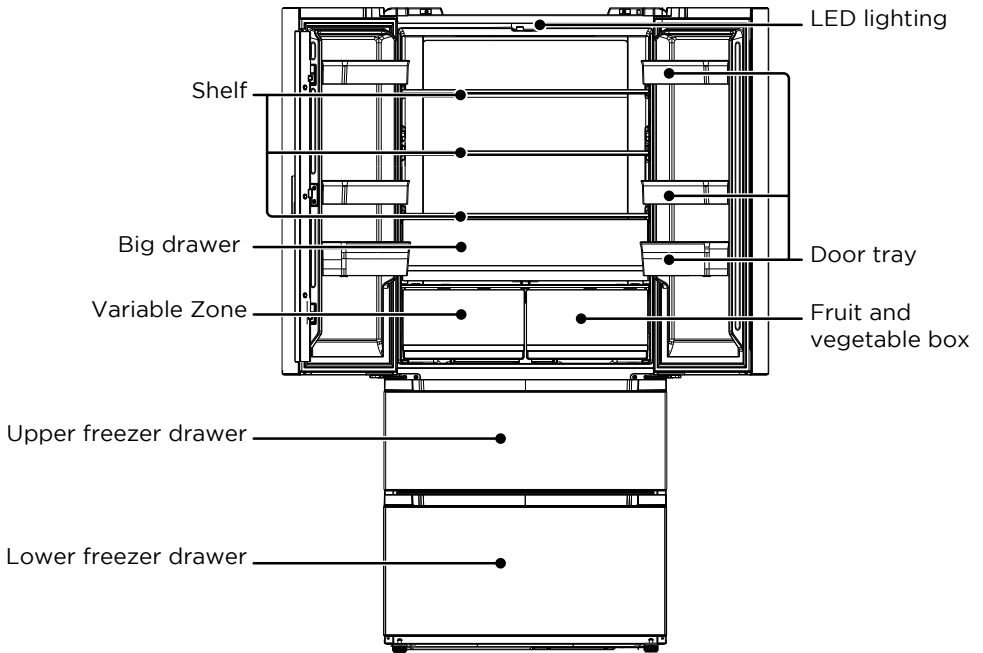

(The picture above is only for reference. The actual configuration will depend on the physical product or statement by the distributor)

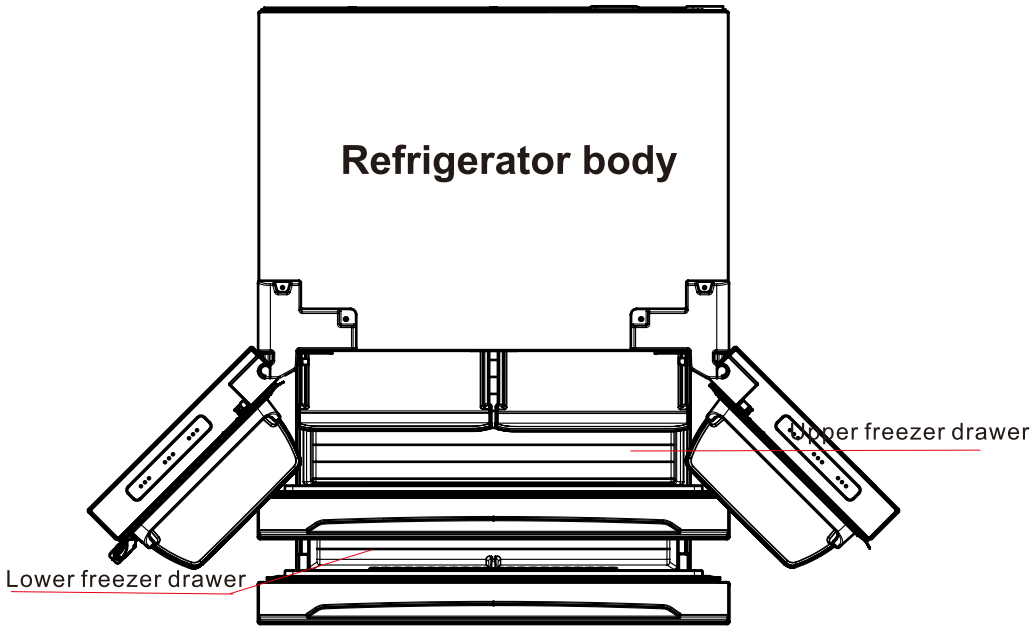

(The picture above is only for reference. The actual configuration will depend on the physical product or statement by the distributor)

Refrigerating chamber

- The Refrigerating Chamber is suitable for storage of a variety of fruits, vegetables, beverages and other food consumed in the short term, **suggested storage time 3days to 5days**.
- Cooking foods shall not be put in the refrigerating chamber until cooled to room temperature.
- Foods are recommended to be sealed up before putting into the refrigerator.
- The glass shelves can be adjusted up or down for a reasonable amount of storage space and easy use.

Freezing chamber

- The low temperature freezing chamber may keep food fresh for a long time and it is mainly used to store frozen foods and making ice.
- The freezing chamber is suitable for storage of meat, fish, rice balls and other foods not to be consumed in short term.
- Chunks of meat are preferably to be divided into small pieces.
Please be noted food shall be consumed within the shelf time.

Drawers, food boxes, shelves, etc. placed according to the position in the picture above are the most energy efficient.

Note: Storage of too much food during operation after the initial connection to power may adversely affect the freezing effect of the refrigerator. Foods stored shall not block the air outlet; or otherwise the freezing effect will also be adversely affected.

3.2 Functions

1.Screen

- ① Refrigerating icon
- ② Freezer icon
- ③ Temperature display icon
- ④ Super cool / freezing icon
- ⑤ Fruit/vegetable icon
- ⑥ Drink icon
- ⑦ Chilled icon

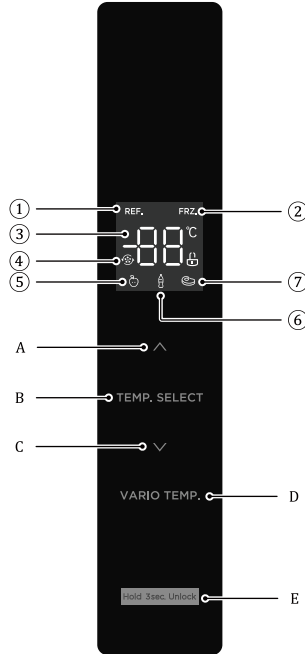

2.Control buttons

- A. Temperature up button
- B. Temperature zone selection button
- C. Temperature down button
- D. Vario temp select
- E. Lock/Unlock button

3.Operation instructions

1) Display





When electrify the refrigerator, the display screen will total display for 3 seconds. Meanwhile the starting up bell rings and then the screen enters the normal display of the operation.

The first time for using the refrigerator, the default set temperature of refrigerating chamber and freezing chamber is 4°C/-18°C respectively.



When the error occurs, the display shows the error code (see next page); during normal running, the display shows the set temperature of the refrigerating chamber or freezing chamber.

Under normal circumstances, if there is no operation on display panel or door opening action within 30s, then the display is lock, and the safe  goes out.

2) Lock /unlock

In the unlocked state, long press the lock button  for 3 seconds, enter the lock state, the logo  goes out and buzzer sounds, it means the display panel is locked, at this time, button operation cannot be implemented; In the locked state, long press the lock button  for 3 seconds, enter the unlocked state, the logo  lights up and buzzer sounds, it means the display panel is unlocked, at this time, button operation can be implemented;

3) Temperature setting of refrigerating chamber

Press temperature zone selection **TEMP. SELECT** to choose the setting temperature zone of refrigerating chamber, and then press  or  to adjust the setting temperature of refrigerating chamber. The temperature setting range for refrigerating chamber is 2°C ~ 8°C.

4) Temperature setting of freezing chamber

Press temperature zone selection button **TEMP. SELECT** to choose the setting temperature zone of freezing chamber, and then press \wedge or \vee to adjust the setting temperature of freezing chamber. The temperature setting range for refrigerating chamber is $-24^{\circ}\text{C}\sim-16^{\circ}\text{C}$.

5) Temperature setting of variable temperature chamber

Press Variable temperature button **VARIO TEMP.** to adjust the setting temperature of the chamber, the adjusting range is Fruit/vegetable, drink and chilled.

6) Mode setting

Set the Super cooling mode: after the temperature of the refrigeration room is adjusted to 2°C , press the temperature down button \vee to enter the super cooling mode. In the super cooling mode, the temperature of the refrigerating chamber is automatically set to 2°C .

Exit the Super cooling mode: press the temperature up button \wedge to exit the super cooling mode or automatically exit the super cooling mode after 6h. After exiting the super cooling mode, the temperature of the refrigerator will automatically return to the temperature set before the super cooling mode.

Set the super freezing mode: after the temperature of the freezing chamber is adjusted to -24°C , press the temperature down button \vee to enter the super freezing mode. In the super freezing mode, the temperature of the freezing chamber is automatically set to -24°C .

Exit the super freezing mode: press the temperature up button \wedge to exit the super freezing mode or automatically exit the super freezing mode after 32h. After exiting the super freezing mode, the freezing chamber temperature will automatically return to the temperature set before the super freezing mode.

According to IEC62552:2007, the test condition as follow: start the super freezer mode in advance, and wait when the fridge enters automatic defrosting after 18 hours, and then apply the freezer load. The maximum defrosting time is 72 hours and the minimum is 12 hours at 32°C .

Recommended setting : Refrigerated chamber 4°C freezing chamber -18°C .

NOTE

The quick-freezing function is designed to maintain the nutritional value of the food in the freezer. It can freeze the food in the shortest time. If a large amount of food is frozen at one time, it is recommended that the user turn on the quick-freezing function and put the food in. At this time, the freezing speed of the freezer compartment is increased, which can quickly freeze the food, effectively lock the nutrition of the food, and facilitate storage.

7) Storage upon power failure

In case of power failure, the instant working state will be locked and maintained till re-electrification.

8) Fault indication

The following warnings appearing on the display indicate corresponding faults of the refrigerator. Though the refrigerator may still have cold storage function with the following faults, the user shall contact a maintenance specialist for maintenance, so as to ensure optimized operation of the appliance.

Fault Code	Fault Description	Fault Code	Fault Description
E1	Temperature sensor failure of refrigerating chamber	E5	Freezing defrost sensor detection circuit error
E2	Temperature sensor failure of freezing chamber	E6	Communication error
E3	Temperature sensor failure of variable temperature chamber	E7	Circulation of temperature detection circuit error
		EH	Moisture sensor error

4. Maintenance and care of the refrigerators

4.1 Overall cleaning

- Dusts behind the refrigerator and on the ground shall be timely cleaned to improve the cooling effect and energy saving.
- Check the door gasket regularly to make sure there are no debris. Clean the door gasket with a soft cloth dampened with soapy water or diluted detergent.
- The interior of the refrigerator should be cleaned regularly to avoid odor.
- Please turn off the power before cleaning interior, remove all foods, drinks, shelves, drawers, etc.
- Use a soft cloth or sponge to clean the inside of the refrigerator, with two tablespoons of baking soda and a quart of warm water. Then rinse with water and wipe clean. After cleaning, open the door and let it dry naturally before turning on the power.
- For areas that are difficult to clean in the refrigerator (such as narrow sandwiches, gaps or corners), it is recommended to wipe them regularly with a soft rag, soft brush, etc. and when necessary, combined with some auxiliary tools (such as thin sticks) to ensure no contaminants or bacterials accumulation in these areas.
- Do not use soap, detergent, scrub powder, spray cleaner, etc., as these may cause odors in the interior of the refrigerator or contaminated food.
- Clean the bottle frame, shelves and drawers with a soft cloth dampened with soapy water or diluted detergent. Dry with a soft cloth or dry naturally.
- Wipe the outer surface of the refrigerator with a soft cloth dampened with soapy water, detergent, etc., and then wipe dry.
- Do not use hard brushes, clean steel balls, wire brushes, abrasives (such as toothpastes), organic solvents (such as alcohol, acetone, banana oil, etc.), boiling water, acid or alkaline items, which may damage the fridge surface and interior. Boiling water and organic solvents such as benzene may deform or damage plastic parts.
- Do not rinse directly with water or other liquids during cleaning to avoid short circuits or affect electrical insulation after immersion.



⚠ Please unplug the refrigerator for defrost and cleaning.

4.2 Cleaning of big drawer

- Disassembly:
Remove the big drawer by squeezing the front buckle of the bottom of the drawer so that the front buckle is separated from the metal rail mounting hole;
- Installation:
firstly insert the back buckle into the back mounting hole of metal guide rail, then insert the front buckle into the front mounting hole, the installation is completed, after installation it is recommended to push and pull the drawer to check whether the spring-back function take effect or not;

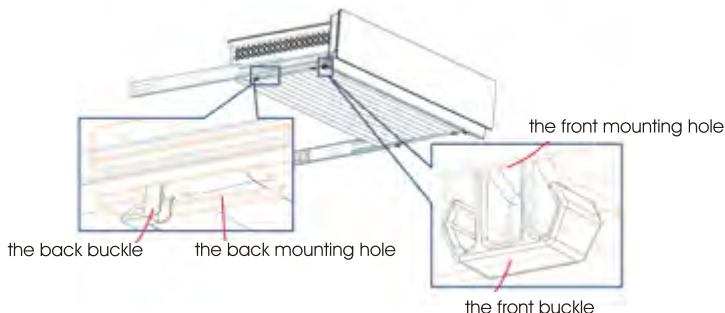

(The picture above is only for reference. The actual configuration will depend on the physical product or statement by the distributor)

4.3 Cleaning of door tray

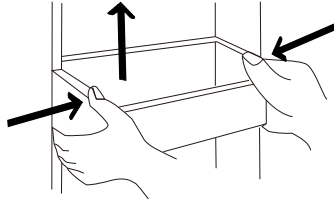

(The picture above is only for reference. The actual configuration will depend on the physical product or statement by the distributor)

- According to the direction arrow in the figure below, use both hands to squeeze the tray, and push it upward, then you can take it out.
- After washing the tray having been taken out, you can adjust its installing height in accordance with your requirement.

4.4 Defrosting

- The refrigerator is made based on the air-cooling principle and thus has automatic defrosting function. Frost formed due to change of season or temperature may also be manually removed by disconnection of the appliance from power supply or by wiping with a dry towel.

4.5 Out of operation

- Power failure: In case of power failure, even if it is in summer, foods inside the appliance can be kept for several hours; during the power failure, the times of door opening shall be reduced, and no more fresh food shall be put into the appliance.
- Long-time nonuse: The appliance shall be unplugged and then cleaned; then the doors are left open to prevent odor.
- Moving: Before the refrigerator is moved, take all objects inside out, fix the glass partitions, vegetable holder, freezing chamber drawers and etc. with tape, and tighten the levelling feet; close the doors and fix them with tape. During moving, the appliance shall not be laid upside down or horizontally, or be vibrated; the inclination during movement shall be no more than 45°.

 The appliance shall run continuously once it is started. Generally, the operation of the appliance shall not be interrupted; otherwise the service life may be impaired

5 Trouble shooting

5.1 You may try to solve the following simple problems by yourself.
If them cannot be solved, please contact the after-sales department.

Failed operation	<p>Check whether the appliance is connected to power or whether the plug is in well contact</p> <p>Check whether the voltage is too low</p> <p>Check whether there is a power failure or partial circuits have tripped</p>
Odor	<p>Odorous foods shall be tightly wrapped</p> <p>Check whether there is any rotten food</p> <p>Clean the inside of the refrigerator</p>
Long-time operation of the compressor	<p>Long operation of the refrigerator is normal in summer when the ambient temperature is high</p> <p>It is not suggestible having too much food in the appliance at the same time</p> <p>Food shall get cool before being put into the appliance</p> <p>The doors are opened too frequently</p>
Light fails to get lit	<p>Check whether the refrigerator is connected to power supply and whether the illuminating light is damaged</p> <p>Have the light replaced by a specialist</p>
Doors cannot be properly closed	<p>The door is stuck by food packages</p> <p>Too much food is placed</p> <p>The refrigerator is tilted</p>
Loud noise	<p>Check whether the floor is level and whether the refrigerator is placed stably</p> <p>Check whether accessories are placed at proper locations</p>
Door seal fails to be tight	<p>Remove foreign matters on the door seal</p> <p>Heat the door seal and then cool it for restoration (or blow it with an electrical drier or use a hot towel for heating)</p>
Water pan overflows	<p>There is too much food in the chamber or food stored contains too much water, resulting in heavy defrosting</p> <p>The doors are not closed properly, resulting in frosting due to entry of air and increased water due to defrosting</p>
Hot housing	<p>Heat dissipation of the built-in condenser via the housing, which is normal</p> <p>When housing becomes hot due to high ambient temperature, storage of too much food or shutdown of the compressor is shut down, provide sound ventilation to facilitate heat dissipation</p>
Surface condensation	<p>Condensation on the exterior surface and door seals of the refrigerator is normal when the ambient humidity is too high. Just wipe the condensate with a clean towel.</p>
Abnormal noise	<p>Buzz: The compressor may produce buzzes during operation, and the buzzes are loud particularly upon start or stop. This is normal.</p> <p>Creak: Refrigerant flowing inside of the appliance may produce creak, which is normal.</p>

Table 1 Climate classes

Class	Symbol	Ambient temperature range °C
Extended temperate	SN	+ 10 to + 32
Temperate	N	+ 16 to + 32
Subtropical	ST	+ 16 to + 38
Tropical	T	+ 16 to + 43

Extended temperate: 'this refrigerating appliance is intended to be used at ambient temperatures ranging from 10 °C to 32 °C';

temperate: 'this refrigerating appliance is intended to be used at ambient temperatures ranging from 16 °C to 32 °C';

Subtropical: 'this refrigerating appliance is intended to be used at ambient temperatures ranging from 16 °C to 38 °C';

Tropical: 'this refrigerating appliance is intended to be used at ambient temperatures ranging from 16 °C to 43 °C';

Special for Europe:

The ordered parts in the following table can be acquired from channel _:

Ordered Part	Provided by	Minimum Time Required for Provision
thermostats	Professional maintenance personnel	At least 7 years after the last model is launched on the market
temperature sensors	Professional maintenance personnel	At least 7 years after the last model is launched on the market
printed circuit boards	Professional maintenance personnel	At least 7 years after the last model is launched on the market
light sources	Professional maintenance personnel	At least 7 years after the last model is launched on the market
door handles	Professional repairers and final users	At least 7 years after the last model is launched on the market
door hinges	Professional repairers and final users	At least 7 years after the last model is launched on the market
trays	Professional repairers and final users	At least 7 years after the last model is launched on the market
baskets	Professional repairers and final users	At least 7 years after the last model is launched on the market
door gaskets	Professional repairers and final users	At least 10 years after the last model is launched on the market

Dear customer

1. If you want to return or replace the product, please contact the store where you buy.

(Remember to bring the purchase invoice)

2. If your product breaks down which needs to repair, please contact after-sales service provider.

İÇİNDEKİLER

1 Güvenlik uyarıları

1.1 Uyarı	1-2
1.2 Güvenlik uyarı sembollerinin anlamları	3
1.3 Elektrikle ilgili uyarılar	3
1.4 Kullanım uyarıları.....	4
1.5 Yerleştirme uyarıları.....	4-5
1.6 Enerji uyarıları	5
1.7 Bertaraf etme uyarıları	5

2 Buzdolabının amacına uygun kullanımı

2.1 Yerleştirme	6
2.2 Dengeleme ayağı.....	7
2.3 Dengeleme ayağı.....	8
2.4 Lambayı Değiştirme	9
2.5 İlk çalıştırma	9
2.6 Enerji tasarrufu ipuçları	9

3 Yapı ve fonksiyonlar

3.1 Temel bileşenler	10-11
3.2 Fonksiyonlar.....	12-13
4 Buzdolabının bakımı ve onarımı	
4.1 Genel temizlik.....	14
4.2 Çekmecenin temizlenmesi	15
4.3 Damlama tepsinin temizlenmesi	15
4.4 Buz çözme	15
4.5 Çalışmama durumunda.....	15

5 Sorun Giderme

5.1 Sorun Giderme	16
-------------------------	----

1 Güvenlik uyarıları

1.1 Uyarı



Uyarı Yangın / yanıcı malzeme riski.

Bu cihaz, evlerde ve dükkanlardaki personel mutfak alanları, ofisler ve diğer çalışma ortamları gibi benzer uygulama alanlarında; çiftlik evlerinin yanı sıra oteller, moteller ve diğer mesken tipi ortamlardaki müşteriler tarafından; yatak ve kahvaltı tarzında ortamlarda; yemek hizmeti ve benzeri perakende olmayan uygulamalarda kullanılmak üzere tasarlanmıştır.

Bu cihaz, güvenliklerinden sorumlu bir kişi tarafından cihazın kullanımına ilişkin talimat verilmedikçe ya da gözetim altında tutulmadıkça, bedensel algılama veya zihinsel kapasitesi sınırlı olan ya da yeterli bilgi ve tecrübeye sahip olmayan kişilerce (çocuklar da dahil) kullanılmak üzere tasarlanmamıştır.

Cihazla oynamadıklarından emin olmak için çocuklar gözetim altında tutulmalıdır.

Elektrik kablosu hasar görmüşse, tehlikelerden kaçınmak için kablonun üretici, yetkili servis temsilcisi veya benzer niteliklere sahip kişiler tarafından değiştirilmesi gerekir.

Aerosol kutuları gibi patlayıcı maddeleri bu cihazın tutuşabilir maddeleri ile birlikte bulundurmayın.

Kullandıktan sonra ve cihazın kullanıcı bakımlarını yapmadan önce cihazın fişini prizden çekin.

Uyarı: Cihazın muhafazasındaki ve dahili yapısındaki havalandırma deliklerini engellerden uzak tutun.

Uyarı: Buz çözme işlemini hızlandırmak için üreticinin tavsiye ettiğinin dışında mekanik cihazlar veya diğer yöntemler kullanmayın.

Uyarı: Soğutucu gaz devresine zarar vermeyin.

Uyarı: Üreticileri tarafından özellikle tavsiye edilmediği sürece, cihazın yiyecek saklama bölmelerinde elektrikli cihazlar kullanmayın.

Uyarı: Lütfen içinde yanıcı üfleme gazı ve soğutucu akışkan kullanılması durumunda buzdolabını yerel yönetmeliklere uygun şekilde bertaraf ediniz.

Uyarı: Cihazı yerleştirirken güç kablosunun sıkışmadığından veya hasar görmediğinden emin olun.

Uyarı: Cihazın arkasına çoklu priz veya taşınabilir güç kaynakları yerleştirmeyin.

Uzatma kablosu veya topraklanmamış (iki uçlu) adaptörler kullanmayın.

TEHLİKE Çocukların içinde kalma riski. Eski buzdolabınızı veya dondurucunuzu elden çıkarmadan önce:

-Kapılarını çıkarın.

-Çocukların ürünün içine kolayca girmesini önlemek için rafları yerinde bırakın.

Aksesuarların montajından önce buzdolabının fişinin prizden çıkarılması gereklidir.

Cihazda kullanılan soğutucu akışkan ve siklopentan köpük yanıcıdır. Bu nedenle, cihazın hurdaya ayrılması halinde, yangın kaynağından uzak tutulmalı ve çevreye zarar vermemek veya başka bir zarara neden olmaması için yakılarak bertaraf edilmesi haricinde ilgili nitelikte özel bir geri dönüşüm şirketi tarafından geri dönüştürülmelidir.

EN standardı için: Bu cihaz , gözetim altında oldukları, cihazın güvenli bir şekilde kullanımına dair talimat verildikleri ve muhtemel tehlikeleri idrak ettikleri takdirde 8 yaş ve üzeri çocuklar tarafından; sınırlı fiziksel, duyuşsal ve zihinsel becerilere sahip veya deneyim ve bilgi eksikliği olan kişiler tarafından kullanılabilir. Çocuklar cihazla oynamamalıdır. Temizlik ve kullanıcı bakımı gözetim altında olmadıkları sürece çocuklar tarafından yapılamaz. 3 ila 8 yaş arasındaki çocukların soğutucu cihazları yükleme ve boşaltmasına izin verilmektedir.

Kilitli ve anahtarlı kapılar veya kapaklar açısından, çocukların içeri kilitletmesini önlemek için anahtarların soğutma cihazının yakınında değil, çocukların erişemeyeceği yerlerde tutulması gerekmektedir.

Yiyeceklerin kirlenmesini önlemek için lütfen aşağıdaki talimatlara uyun:

- Kapının uzun süre açık kalması, cihazın bölmelerinde sıcaklığın önemli ölçüde artmasına neden olabilir.
- **Yiyecek ve erişilebilir tahliye sistemleri ile temas edebilecek yüzeyleri düzenli olarak temizleyin.**
- Su tanklarını 48 saat boyunca kullanılmamaları durumunda temizleyin; 5 gün boyunca su boşaltılmamışsa, su kaynağına bağlı su sistemini yıkayın.
- Çiğ et ve balıkları buzdolabında uygun kaplarda saklayın, bu şekilde diğer yiyeceklerle temas etmez veya diğer yiyeceklerin üzerine akmazlar.
- İki yıldızlı dondurulmuş gıda bölmeleri, önceden dondurulmuş gıdaları saklamak, dondurmaları saklamak veya yapmak ve buz küpleri yapmak için uygundur.
- -Bir -,iki - ve üç yıldızlı bölmeler taze yiyeceklerin dondurulması için uygun değildir, (not 3)
- 7/4 yıldızlı bölmesi olmayan cihazlar için: 'bu soğutma cihazı gıda maddelerini dondurmak için uygun değildir';
- **-Soğutma cihazı uzun süre boş kalacak ise cihazı kapatın, buzunu çözün, temizleyin, kurutun ve cihaz içinde küf oluşmasını önlemek amacı ile kapağı açık bırakın.**



Not 1,2,3,4 : Lütfen ürün bölmesinin türünüze uygun olup olmadığını onaylayın.

Bağımsız bir cihaz için: bu soğutma cihazı yerleşik bir cihaz olarak kullanılmak üzere tasarlanmamıştır.

LED lambaların değiştirilmesi veya bakımı, üretici, servis temsilcisi veya benzeri nitelikli kişiler tarafından yapılmalıdır.

This product contains a light source of energy efficiency class (G).

1,2 Güvenlik uyarı sembollerinin anlamları

	Bu bir yasaklama sembolüdür. Bu sembolle işaretlenmiş talimatlara uyulmaması, ürüne zarar verebilir veya kullanıcının kişisel güvenliğini tehlikeye sokabilir.
Yasaklama sembolü	
	Bu bir uyarı sembolüdür. Bu sembolle işaretlenmiş talimatlara özel dikkat gerektirir. Yetersiz dikkat edilmesi hafif veya orta dereceli yaralanmalara neden olabilir.
Dikkat sembolü	
	Bu bir dikkat sembolüdür. Bu sembolle işaretlenmiş talimatlar özel dikkat gerektirir. Yetersiz dikkat edilmesi hafif veya orta dereceli yaralanmalara veya ürüne zarar gelmesine neden olabilir.
Not sembolü	

Bu kılavuzda kullanıcının uyması gereken birçok önemli emniyet bilgisi bulunur.

1.3 Elektrikle ilgili uyarılar

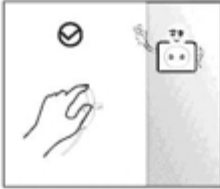

- Buzdolabının elektrik fişini prizden çekerken kablosundan asılmayın. Kablo fişini sıkıca kavrayın ve çekerek prizden çıkarmın.
- Güvenli kullanımı sağlamak için, güç kablosuna hasar vermeyin ya da hasarlı veya aşınmış olduğunda güç kablosunu kullanmayın.



- Lütfen özel bir elektrik prizi kullanın; elektrik prizi diğer elektrikli cihazlarla paylaşılmamalıdır. Enerji kablosu prize iyice oturtulmalıdır, aksi takdirde yangına neden olabilir.
- Lütfen prizini topraklama elektrotunun güvenilir bir topraklama hattı ile donatıldığından emin olun.



- Doğal gaz ya da yanıcı başka bir gaz sızıntısı olursa, lütfen sızıntı yapan gazın vanasını kapatın ve kapıları ve pencereleri açın. Kuvülcüm yangına neden olabileceğinden, soğutucunun ve diğer elektrikli cihazların fişlerini çekmeyin.



- Üretici tarafından tavsiye edilen tipler dışında, cihazın bölmelerinde elektrikli cihazlar kullanmayın.

1.4 Kullanım uyarıları



- Buzdolabını keyfi olarak sökmeyin veya yeniden yapılandırmayın veya soğutucu devresine zarar vermeyin; cihazın bakımı bir uzman tarafından yapılmalıdır
- Enerji kablosunun hasar görmesi halinde, herhangi bir tehlikeye yol açmamak amacıyla, imalatçı, imalatçının bakım departmanı veya ilgili profesyoneller tarafından değiştirilmelidir.



- Buzdolabının kapıları ve kapılar ile buzdolabı gövdesi arasındaki küçük boşluklara elinizi sokmayın, eliniz sıkışabilir. Kapı içindeki malzemelerin düşmemesi için, buzdolabının kapısını nazikçe kapatın.
- Buzdolabı çalışırken, dondurucu bölümünde bulunan özellikle metal kapları çıplak elinizle almayın, aksi takdirde soğuk yanması olabilir.



- Hiçbir çocuğun buzdolabına girmesine veya tırmanmasına izin vermeyin; Aksi halde çocuğun boğulmasına veya yaralanmasına sebep olabilir.



- Buzdolabının üzerine ağır cisimler koymayın, kapı açıldığında düşebilir ve yaralanmalara neden olabilir.
- Elektrik kesintisinde veya temizlik yaparken lütfen elektrik fişini prizden çekin. Kompresörün sorunsuz bir şekilde çalışmaya başlaması için, yerine yerleştirdikten sonra dondurucunun fişini takmak için beş dakika bekleyin.

1.5 Yerleştirme uyarıları



- Ürünün zarar görmemesi veya yangın çıkmaması için buzdolabının içine yanıcı, patlayıcı, uçucu ve yüksek derecede aşındırıcı maddeler koymayın.
- Yangına neden olmamak için buzdolabının yakınlarına tutuşabilir malzemeler yerleştirmeyin.

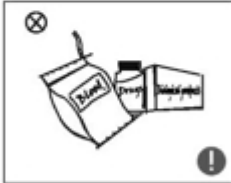

- Buzdolabı, yiyeceklerin saklanması gibi yalnızca ev kullanımı için tasarlanmıştır; Kan, ilaç ya da biyolojik ürünlerin depolanması gibi başka amaçlar için kullanılmamalıdır.



- Bira, iecek ya da Őiřelerde ya da kapalı kaplarda bulunan diđer sıvıları buzdolabının dondurucu bۆlmesinde saklamayın; veya aksi takdirde Őiřeler veya kapalı kaplar donma nedeniyle atlmalara neden olabilir.

1.6 Enerji uyarıları

Enerji uyarısı

- 1)Soğutucu cihazlar, cihazın tasarlandığı sıcaklık aralığının soğuk uç deęerlerinin altında uzun süre tutarlı Őekilde alıřamayabilir (iindekilerin buzlarının özölmesi veya donmuş gıda bۆlümünde sıcaklığın yükselmesi gibi).
- 2)Efervesan ieceklerin gıda dondurucu bۆlmelerinde veya dolaplarında veya düşük sıcaklık bۆlmelerinde veya dolaplarında depolanmaması ve su buzları gibi bazı ürünlerin çok soğuk tüketilmemesi gerektięi;
- 3)Gıda üreticileri tarafından her türlü yiyecek iin ve özellikle gıda-dondurucu ve dondurulmuş gıda saklama bۆlmeleri veya dolaplarındaki ticari olarak hızlı-dondurulmuş gıdalar iin tavsiye edilen saklama sürelerinin ařılmaması;
- 4)Cihazın buz özmesi sırasında donmuş besinlerin sıcaklığında beklenmedik bir sıcaklık artışını engellemek istiyorsanız donmuş besinlerinizi lütfen gazete kağıdı vb. bir kağıtla birkaç kat sarın.
- 5)Manuel buz özme, bakım veya temizlik sırasında donmuş besinlerin sıcaklığının artması depolama ömrünü kısaltacaktır.

1.7 Elden ıkarma uyarıları

Buzdolabında kullanılan soğutucu ve siklopentan köpük malzemesi yanıcıdır. Bu nedenle, buzdolabının hordaya ayrılması halinde, yangın kaynağından uzak tutulmalı ve çevreye zarar vermeme veya başka bir zarara neden olmaması iin yakılarak bertaraf edilmesi haricinde ilgili nitelikte özel bir geri dönüşüm Őirketi tarafından geri dönüřtürülmelidir.

Buzdolabı hordaya ayrıldığında, kapaklarını sökün ve kapı ve rafların contasını ıkarın; ocukların takılıp düşmemesi iin kapakları ve rafları uygun bir yere koyun.

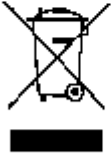

Bu ürünün doęru Őekilde elden ıkarılması:

Bu iřaret, bu ürünün AB dahilinde ev atıkları ile birlikte atılmaması gerektięini göstermektedir. Düzensiz atık imhası nedeniyle çevreye veya insan saęlığına zarar gelmesini önlemek iin, maddi kaynakların sürdürülebilir Őekilde yeniden kullanılmasını teşvik etmek adına sorumlu bir Őekilde geri dönüřtürün. Kullanılmış cihazları iade etmek iin lütfen iade ve toplama sistemlerini kullanın ya da ürünü satın almıř olduęunuz maęazaya bařvurun. Söz konusu kiřiler veya sistemler, çevre dostu yöntemlerle geri dönüřtürülmesi iin ürünü teslim alabilir.

2 Buzdolabının amacına uygun kullanımı

2.1 Yerleştirme

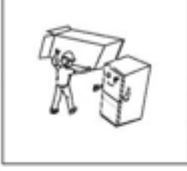

- Buzdolabını kullanmaya başlamadan önce, tüm alt takozlar ve straforlar ile soğutucu içinde bulunan bantlar dahil olmak üzere, ambalaj malzemelerinin tamamını sökün, kapı ile soğutucu gövdesi üzerindeki koruyucu filmi çıkarın.

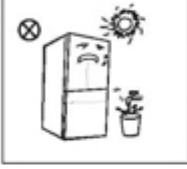

- Isıdan ve doğrudan güneş ışığından uzak tutun. Paslanmaya neden olmamak ve yalıtım etkisini düşürmemek için buzdolabını rutubetli ve ıslak alanlara yerleştirmeyin.

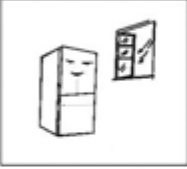

- Buzdolabı iyi havalandırılan bir iç mekana yerleştirilir; Zemin düz ve sağlam olmalıdır (dengesiz duruyorsa, tekerleği dengeleyerek ayarlamak için sola veya sağa döndürün).



- Buzdolabının üstünde en az 30cm boşluk olmalı ve ısının yayılmasını kolaylaştırmak için duvara karşı yerleştirilmiş buzdolabının arkasında 10 cm'den fazla boşluk bulunmalıdır.



Kurulumdan önce önlemler:

Aksesuarların kurulumuna veya ayarlanmasına başlamadan önce buzdolabının elektrik kaynağından bağlantısı kesilmelidir.

Sapın düşmesini ve herhangi bir kişisel yaralanmaya engel olmasını sağlayacak önlemler alınmalıdır.

2.2 Dengeleme ayakları

1) Dengeleme ayaklarının şematik diyagramı

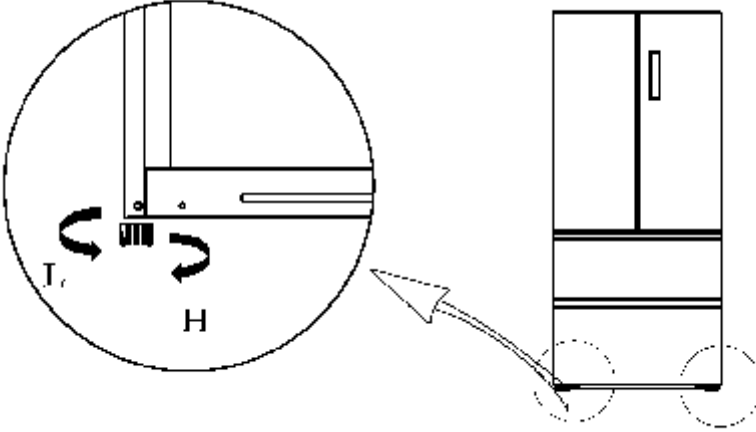

(Yukarıdaki resim sadece referans amaçlıdır. Gerçek yapılandırma, fiziksel ürüne veya bayinin açıklamasına bağlı olacaktır)

2) Ayarlama prosedürleri:

- Buzdolabını kaldırmak için ayakları saat yönünde çevirin;
- Buzdolabını indirmek için ayakları saat yönünün tersine çevirin;
- Yukarıdaki prosedürlere göre sağ ve sol ayakları yatay düzeyde ayarlayın.

2.3 Dengeleme ayakları

Kullanıcı tarafından sağlanacak araçların listesi



Pense

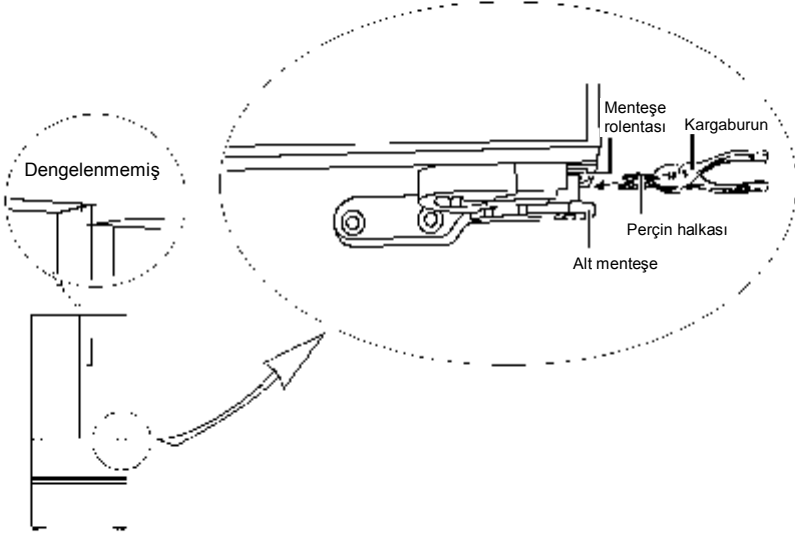

(Yukarıdaki resim sadece referans amaçlıdır. Gerçek yapılandırma, fiziksel ürüne veya bayinin açıklamasına bağlı olacaktır)

- 1) Alt kapıyı, üst kapı hizasına gelecek şekilde kaldırın.
- 2) Verilen perçin halkasını pense kullanarak menteşe rolentası ve alt menteşe arasındaki boşluğa yerleştirin. Yerleştirmeniz gereken perçin halkası adedi, boşluğun boyutuna bağlıdır.

2.4 Lambayı Deęiřtirme

LED lambaların deęiřtirilmesi veya bakımı, üretici, servis temsilcisi veya benzeri nitelikli kiřiler tarafından yapılmalıdır.

2.5 Kullanmaya bařlarken



- İlk çalıřtırmadan önce, güç kaynaęına baęlamadan önce buzdolabını iki saat boyunca sabit kalmasını saęlayın.
- Taze ya da dondurulmuř yiyecekler koymadan önce, buzdolabını 2-3 saat ya da yazın ortam sıcaklıęının yüksek olduęu zamanlarda 4 saatten fazla çalıřtırın.

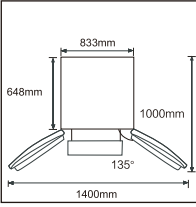

- Kapakların ve çekmecelerin rahat açılması ya da bayinin açıklamaları için yeterli alan bırakın.

2.6 Enerji tasarrufu ipuçları

- Dondurucu odanın en serin yerinde bulunmalı, ısı üreten cihazlardan ve ısıtma kanallarından uzakta olmalı ve doğrudan güneř iřięine maruz kalmamalıdır.
- Sıcak yiyecekleri cihaza koymadan önce oda sıcaklıęında soęumalarını bekleyin. Cihazın aşırı doldurulması kompresörün daha fazla çalıřmasına yol açar. Çok yavař donan gıdalar kalitesini yitirebilir veya bozulabilir.
- Gıdaları uygun biçimde paketledięinizden emin olun ve cihaza koymadan önce ambalajlarını kurutun. Bu iřlem, cihazın içinde don birikmesini engeller.
- Cihazın saklama kapları alüminyum folyo, yaęlı kaęıt ya da kaęıt havlu ile sarılmamalıdır. Bu kaplama malzemeleri soęuk hava dolařımını etkiler, cihazın verimlilięini düşürür.
- Kapaęın açık kalma süresini düşürmek üzere, uzun süre arama yapmamak için gıdaları düzenli yerleřtirin ve etiketleyin. Her seferinde sadece gerektięi kadar gıdayı çıkarın ve kapaęı mümkün olan en kısa sürede kapatın.

3 Yapı ve fonksiyonlar

3.1 Temel bileşenler

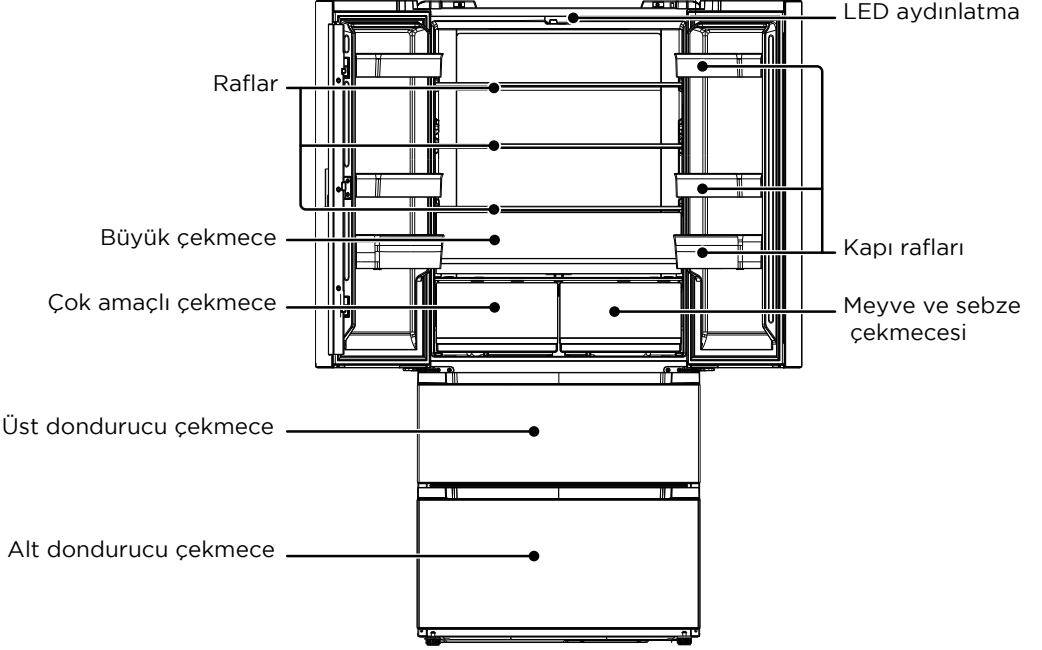

(Yukarıdaki resim sadece referans amaçlıdır. Gerçek yapılandırma, fiziksel ürüne veya bayinin açıklamasına bağlı olacaktır)



Yukarıdaki resim sadece referans amaçlıdır. Gerçek yapılandırma, fiziksel ürüne veya bayinin açıklamasına bağlı olacaktır)

Soğutucu bölme

- Soğutucu bölme kısa vadede tüketilecek çeşitli meyvelerin, sebzelerin, içeceklerin ve diğer yiyeceklerin saklanması için uygundur.
- Pişirilmiş yemekler, oda sıcaklığına kadar soğuyuncaya kadar buzdolabına yerleştirilmemelidir.
- Buzdolabına yerleştirmeden önce, yiyeceklerin sızdırmaz kaplara konulması tavsiye edilir.
- Uygun bir saklama alanı ve kullanım kolaylığı sağlamak üzere cam raflar yukarı-aşağı ayarlanabilir.

Dondurucu bölmesi

- Düşük sıcaklığa sahip dondurucu bölmesi uzun bir süreyle yiyecekleri taze tutabilir ve genellikle dondurulmuş yiyecekleri saklamak ve buz yapmak için kullanılır.
- Dondurucu haznesi et, balık, karides, etli hamur, pirinç topları ve kısa vadede tüketilmeyecek diğer gıdalar için uygundur.
- Kolay kullanılabilirliği için parça etlerin küçük parçalara ayrılması tavsiye edilir. Lütfen gıdaların raf ömrü bitmeden tüketilmelerine dikkat edin.

Yukarıdaki resimdeki konuma göre yerleştirilen çekmeceler, yemek kutuları, raflar vb. enerji verimliliği en yüksek olanlardır.

Not: Buzdolabını ilk çalıştırdığınızda çok fazla yiyecek koymanız buzdolabının donma etkisini olumsuz yönde etkileyebilir. Saklanan gıdalar hava çıkışı engellememelidir; aksi takdirde donma etkisi de olumsuz yönde etkilendir.

3.2 Fonksiyonlar

1. Ekran

- ① Soğutma simgesi
- ② Dondurucu simgesi
- ③ Sıcaklık ekranı simgesi
- ④ Süper soğutma/dondurma simgesi
- ⑤ Meyve/sebze simgesi
- ⑥ İçecek simgesi
- ⑦ Soğutulmuş simgesi

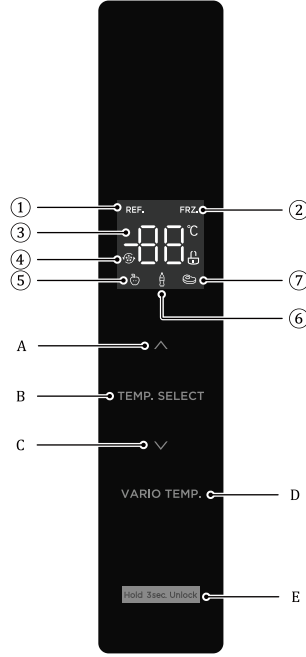

2. Kumanda düğmeleri

- A. Sıcaklık yükseltme düğmesi
- C. Sıcaklık düşürme düğmesi
- E. Kilitleme/Kilit açma düğmesi

- B. Sıcaklık bölgesi seçme düğmesi
- D. Değişken sıcaklık seçimi

3. Çalıştırma talimatları

1) Ekran



Buzdolabını elektriklendirdiğinizde, ekran toplam 3 saniye boyunca yanacaktır. Bu sırada, başlangıç zili çalacak ve normal işlem ekranı açılacaktır.



İlk kullanımda, soğutucu bölmesi ve dondurucu bölmesinin varsayılan ayar sıcaklığı sırasıyla 4°C ve -18°C olacaktır.

Hata oluştuğunda, ekran hata kodunu gösterir (bir sonraki sayfaya bakın); normal çalışma sırasında ekran, soğutucu bölmenin veya dondurucu bölmenin ayarlanan sıcaklığını gösterir.



Normal şartlarda 30 saniye içerisinde ekran panelinde herhangi bir işlem veya kapı açma eylemi olmazsa ekran kilitletir ve  durumu kaybolur.

2) Kilitleme/Kilit açma

Kilit açılmış durumda kilitleme düğmesine  Hold 3sec. Unlock 3 saniye basılı tutun, kilitleti durumuna geçin;  logosu söner ve sesli uyarı duyulur. Bu, ekran panelinin o anda kilitleti olduğu anlamına gelir ve düğme ile herhangi bir işlem yapılamaz.

Kilitleti durumda, kilitleme düğmesine  Hold 3sec. Unlock 3 saniye basılı tutun, kilit açık durumuna geçin;  logosu yanar ve sesli uyarı duyulur. Bu, ekran panelinin kilidinin o anda açık olduğu anlamına gelir ve düğme ile işlem yapılabilir.

3) Soğutucu bölmesinin sıcaklık ayarı

Sıcaklık bölmesi seçme **TEMP. SELECT** düğmesine basarak soğutucu bölmesinin sıcaklık bölgesi ayarını seçin, ardından  ya da  düğmesine basarak soğutucu bölmesinin sıcaklık ayarını yapın. Dondurucu bölmesi için sıcaklık ayar aralığı 2°C ila 8°C şeklindedir.

4) Dondurucu bölmesinin sıcaklık ayarı

Sıcaklık bölgesi seçme düğmesi **TEMP. SELECT** ile dondurucu bölmesinin sıcaklık bölgesi ayarını seçin, ardından \wedge ya da \vee düğmesine basarak dondurucu bölmesinin sıcaklık ayarını yapın. Dondurucu bölmesi için sıcaklık ayar aralığı -24°C ile -16°C şeklindedir.

5) Değişken sıcaklıklı bölmenin sıcaklık ayarı

Bölmenin sıcaklığını ayarlamak için değişken sıcaklık düğmesine **VARIO TEMP.** basın. Ayar aralığı meyve/sebze, içecek ve soğutulmuş şeklindedir.

6) Mod ayarı

Süper soğutma modunu ayarlama: Soğutucu bölmesinin sıcaklığı 2°C 'ye ayarlandıktan sonra, süper soğutma moduna geçmek için sıcaklık düşürme düğmesine \vee basın. Süper soğutma modunda, soğutucu bölmesinin sıcaklığı otomatik olarak 2°C 'ye ayarlanır.

Süper soğutma modundan çıkma: Süper soğutma modundan çıkmak için sıcaklık yükseltme düğmesine \wedge basın veya 6 saat sonra otomatik olarak çıkış yapılır. Süper soğutma modundan çıktıktan sonra soğutucunun sıcaklığı otomatik olarak süper soğutma modundan önce ayarlı olan sıcaklığa döner.

Süper dondurma modunu ayarlama: Dondurucu bölmesinin sıcaklığı -24°C 'ye ayarlandıktan sonra, süper dondurma moduna geçmek için sıcaklık düşürme düğmesine \vee basın. Süper dondurma modunda, dondurucu bölmesinin sıcaklığı otomatik olarak -24°C 'ye ayarlanır.

Süper dondurma modundan çıkma: Süper dondurma modundan çıkmak için sıcaklık yükseltme düğmesine \wedge basın veya 32 saat sonra otomatik olarak çıkış yapılır. Süper dondurma modundan çıktıktan sonra dondurucu bölmesinin sıcaklığı otomatik olarak süper dondurma modundan önce ayarlı olan sıcaklığa döner.

IEC62552:2007 uyarınca test koşulu şöyledir: Süper dondurucu modu önceden başlatılır, buzdolabı 18 saat sonra otomatik buz çözmeye girene kadar beklenir ve sonra dondurucu yükü uygulanır. Maksimum buz çözme süresi 72 saat; minimum ise 32°C 'de 12 saattir.

Önerilen ayar: Soğutucu bölmesi 4°C , dondurucu bölmesi -18°C . NOT

Hızlı dondurma işlevi, dondurucudaki yiyeceğin besin değerini korumak için tasarlanmıştır. Yiyecekleri en kısa sürede dondurabilir. Bir seferde çok miktarda yiyecek dondurulacaksa, kullanıcının hızlı dondurma fonksiyonunu açması ve yiyecekleri yerleştirmesi önerilir. Bu şekilde dondurucu bölmesinin dondurma hızı artarak yiyecekleri hızlı bir şekilde dondurabilir, besin değerlerini etkili bir şekilde koruyabilir ve saklamayı kolaylaştırabilir.

7) Elektrik kesintisi durumunda sakama

Elektrik kesintisi durumunda, anlık çalışma durumu kilitlenecek ve yeniden elektrik sağlanıncaya kadar kilit durumu korunacaktır.

8) Hata göstergesi

Ekranda görünen aşağıdaki uyarılar, buzdolabında ilgili hataları gösterir. Buzdolabı aşağıdaki hata durumlarında soğuk saklama işlevini koruyabilse de kullanıcı, cihazın en iyi şekilde çalışmaya devam etmesini sağlamak amacıyla bakım için bir bakım uzmanına başvurmalıdır.

Arıza Kodu	Arıza Tanımı	Arıza Kodu	Arıza Tanımı
E1	Soğutucu bölmedeki sıcaklık sensörü arızası	E5	Dondurucu buz çözme sensörü algılama devre hatası
E2	Dondurucu bölmedeki sıcaklık sensörü arızası	E6	İletişim hatası
E3	Değişken sıcaklıklı bölmenin sıcaklık sensörü arızası	E7	Sıcaklık sirkülasyonu algılama devre hatası
		EH	Nem sensörü hatası

4. Buzdolabının bakımı

4.1 Genel temizlik

- Soğutma etkisini arttırmak ve enerji tasarrufu sağlamak amacıyla, soğutucunun arkasındaki ve zemindeki tozların belirli sürelerde temizlenmesi gereklidir.
- Herhangi bir tortu olmaması için kapı contasını düzenli olarak kontrol edin. Kapı contasını, sabunlu su veya sulandırılmış deterjan ile nemlendirilmiş yumuşak bir bez ile temizleyin.
- Koku oluşmaması için buzdolabının içinin düzenli bir şekilde temizlenmesi gereklidir.
- İç kısmı temizlemeden önce lütfen gücü kapatın, tüm yiyecekleri, içecekleri, rafları, çekmeceleri, vs. çıkarın.
- Buzdolabının içinin temizlemek için iki yemek kaşığı kabartma tozu ve bir litre ılık su ile birlikte yumuşak bir bez veya sünger kullanın. Daha sonra su ile durulayın ve iyice kurutun. Temizledikten sonra, kapıyı açın ve gücü açmadan önce doğal olarak kurumasını bekleyin.
- Buzdolabının içerisinde temizlenmesi zor alanlar için (dar sandviçler, boşluklar veya köşeler gibi), yumuşak bir bez, yumuşak bir fırça vb. ile düzenli olarak silinmeleri ve gerektiğinde, bu alanlarda herhangi bir kirletici veya bakteri birikiminin olmadığından emin olunması için bazı yardımcı aletlerin (örn. ince çubuklar) kullanılması önerilmektedir.
- Sabun, deterjan, ovma tozu, sprey temizleyici vb. malzemeler kullanmayın, bunlar buzdolabının iç kısmında kokuya veya yiyeceklerin bozulmasına neden olabilir.
- Şişe çerçevesini, rafları ve çekmeceleri sabunlu su veya sulandırılmış deterjan ile nemlendirilmiş yumuşak bir bez ile temizleyin. Yumuşak bir bezle kurulayın veya doğal olarak kurutun.
- Buzdolabının dış yüzeyini sabunlu su, deterjan vb. malzemeler ile nemlendirilmiş yumuşak bir bezle silin ve kurulayın.
- Sert fırçalar, çelik temizleme topları, tel fırçalar, aşındırıcı maddeler (diş macunu gibi), organik solventler (alkol, aseton, muz yağı, vb. gibi), kaynar su, asit veya alkali maddeler kullanmayın, bu tür malzemeler buzdolabının yüzeyinin ve iç kısmının zarar görmesine neden olabilir. Kaynar su ve benzeri organik solventler plastik parçaları deforme edebilir veya bu parçalara hasar verebilir.
- Kısa devreleri önlemek veya daldırma sonrasında elektrik yalıtımını etkilemek için temizlik esnasında doğrudan su veya diğer sıvılarla durulamayın.



⚠ Buz gözme ve temizleme öncesinde buzdolabının fişini prizden çekin.

4.2 Büyük çekmecenin temizlenmesi

- Sökme:
Ön toka metal ray montaj deliğinden ayrılacak şekilde çekmecenin alt kısmındaki ön tokayı sıkarak büyük çekmeceyi çıkarın;
- Montaj:
Önce arka tokayı metal kılavuz rayın arka montaj deliğine yerleştirin, ardından ön tokayı ön montaj deliğine takın, kurulum bu şekildedir, kurulumdan sonra işe yarasanı ya da yaramasını, geri itme işlevini kontrol etmek için çekmeceyi itip çekmeniz önerilir.

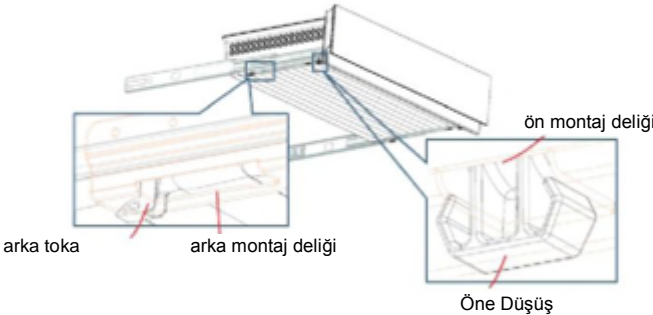

(Yukarıdaki resim sadece referans amaçlıdır. Gerçek yapılandırma, fiziksel ürüne veya bayının açıklamasına bağlı olacaktır)

4.3 Damlama tepsinin temizlenmesi

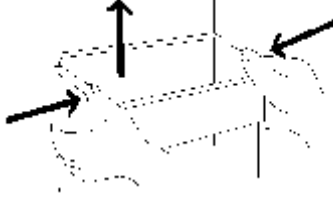

(Yukarıdaki resim sadece referans amaçlıdır. Gerçek yapılandırma, fiziksel ürüne veya bayinin açıklamasına bağlı olacaktır)

- Aşağıdaki şekildeki yön okuna göre iki elinizi kullanarak tepsiye baskı uygulayın ve yukarı doğru itin, ardından tepsiyi dışarı çıkarabilirsiniz.
- Çıkarılan tepsiyi yıkadıktan sonra tepsinin montaj yüksekliğini ihtiyacınıza göre ayarlayabilirsiniz.

4.4 Buz çözme

- Buzdolabı, hava soğutma prensibine dayanarak üretilmiştir ve bu nedenle otomatik buz çözme işlevi vardır. Mevsimin veya sıcaklığın değişmesi nedeniyle oluşan buz cihazın güç kaynağından çekilmesiyle manuel olarak veya kuru bir havluyla silerek de çözdürülebilir.

4.5 Çalışmama durumunda

- Elektrik kesilmiş olabilir: Elektrik kesintisi durumunda, yaz mevsiminde bile, cihazın içindeki yiyecekler birkaç saat süreyle saklanabilir; elektrik kesintisi sırasında kapı açılma süreleri azaltılmalı ve cihaza yeni taze yiyecek konulmamalıdır.
- Uzun süreli kullanmama: Cihaz prizden çekilmeli ve temizlenmelidir; daha sonra koku oluşmasını önlemek için kapılar açık bırakılmalıdır.
- Hareketli: Buzdolabını hareket ettirmeden önce, içindeki her şeyi çıkarın, cam bölmeleri, sebze tutucuyu, dondurma bölmesi çekmecelerini vb bantla sabitleyin ve dengeleme ayaklarını sıkın; kapakları kapatın ve bantlayın. Hareket halindeyken, cihaz baş aşağı veya yatay olarak yerleştirilmemeli ya da sarsılmamalıdır; Hareket esnasındaki eğim en fazla 45° olmalıdır.

 Cihaz çalıştırdıktan sonra sürekli olarak çalışacaktır. Genel olarak, cihazın çalışması kesintiye uğramaz, aksi takdirde çalışma ömrü zarar görebilir.

5 Sorun Giderme

5.1 Aşağıdaki basit problemleri kendiniz çözmeyi deneyebilirsiniz.

Çözemezseniz, satış sonrası departmanı ile iletişime geçin.

Buzdolabı çalışmıyor	Buzdolabının elektriğe takılı olup olmadığını ya da prize temas edip etmediğini kontrol edin Voltajın çok düşük olup olmadığını kontrol edin. Elektrik kesintisi olup olmadığını ya da kısmi devrelerin atıp atmadığını kontrol edin
Koku	Koku yapan yiyecekler sıkı sarılmış olmalıdır. Çürük yiyecek olup olmadığını kontrol edin. Buzdolabının içini temizleyin
Kompresör uzun süre çalışıyor	Buzdolabının uzun süre çalışması yaz mevsiminde ortam sıcaklığı yüksekken normaldir; Buzdolabına aynı anda çok fazla yiyeceğin konulması tavsiye edilmez Yiyecekler cihaza konmadan önce soğutulmalıdır Kapak çok sık açılıyor
Işık yanmıyor	Buzdolabının fişinin prize takılı olup olmadığını kontrol edin ve aydınlatma lambasının sağlam olduğundan emin olun. Lambayı bir uzmana değiştirin
Kapılar düzgün kapanmıyor	Kapı yiyecek paketleri yüzünden sıkışmış Çok fazla yiyecek yerleştirilmiş
Buzdolabı gürültülü çalışıyor	Zeminin düz olup olmadığını ve buzdolabının sabit yerleştirilip yerleştirilmediğini kontrol edin Aksesuarların uygun yerlere yerleştirilip yerleştirilmediğini kontrol edin
Kapı contaları sıkı değil	Kapı contalarındaki yabancı maddeleri çıkarın Contayı ısıtın ve yeniden soğutun (veya elektrikli kurutma makinesi ile kurutun veya ısıtmak için sıcak havlu kullanın)
Su tablası taşıyor	Bölmeye çok fazla yiyecek varsa ya da depolanan yiyecekler çok suluyrsa, yoğun buz çözme işlemi yapılması gerekir. Kapılar düzgün kapanmadığında, buz yapma esnasında hava girişi olur ve buz çözme nedeniyle su artar.
Gövde ısınıyor	Dahili kondansatörün gövdeden ısı yayması normaldir. Gövde, yüksek ortam sıcaklığı ve çok fazla gıdadan dolayı ısınır, ısı dağılımını kolaylaştırmak adına düzgün bir havalandırma sağlamak için tavsiye edilir
Yüzey yoğuşması	Ortamda nem çok fazla olduğunda dış yüzeyde ve buzdolabı kapaklarının contalarında yoğuşma olması normaldir. Yoğuşmayı temiz bir havluyla silin
Anormal ses	İkaz Sesi: Kompresör, çalışma sırasında vızılı sesleri çıkarabilir ve vızılılar özellikle çalışmaya başlama veya durma sırasında gürültüldür. Bu normaldir. Gıcırıtı: Cihazın içinde akan soğutucu çatlama sesi yaratabilir, normaldir.

Tablo 1 İklim sınıfları

Sınıf	Sembol	Ortam sıcaklık aralığı: °C
Genişletilmiş sıcaklık	SN	+ 10 ila + 32
Sıcaklık	N	+ 16 ila + 32
Alt tropik	ST	+ 16 ila + 38
Tropik	T	+ 16 ila + 43

Genişletilmiş sıcaklık "bu soğutma cihazının 16°C ile 43°C arasında değişen ortam sıcaklıklarında kullanılması amaçlanmıştır";
 Sıcaklık: "bu soğutma cihazının 16°C ile 43°C arasında değişen ortam sıcaklıklarında kullanılması amaçlanmıştır";
 Subtropikal: "bu soğutma cihazının 16°C ile 43°C arasında değişen ortam sıcaklıklarında kullanılması amaçlanmıştır";
 Tropikal: "bu soğutma cihazının 16°C ile 43°C arasında değişen ortam sıcaklıklarında kullanılması amaçlanmıştır";

Avrupa Standartlarına Özel:

Aşağıdaki tablodaki sipariş edilen parçalar _ kanalından alınabilir:

Sipariş Edilen Parça	Sağlayıcı:	Tedarik İçin Gereken Minimum Süre
Termostatlar	Bakım personeliyle görüşme	Son modelin piyasaya sürülmesinden en az 7 yıl sonra
Sıcaklık sensörleri	Bakım personeliyle görüşme	Son modelin piyasaya sürülmesinden en az 7 yıl sonra
Baskılı devre Levhası	Bakım personeliyle görüşme	Son modelin piyasaya sürülmesinden en az 7 yıl sonra
Işık kaynağı	Bakım personeliyle görüşme	Son modelin piyasaya sürülmesinden en az 7 yıl sonra
Kapı kolları	Uzman tamirciler ve nihai kullanıcılar	Son modelin piyasaya sürülmesinden en az 7 yıl sonra
Kapı menteşeleri	Uzman tamirciler ve nihai kullanıcılar	Son modelin piyasaya sürülmesinden en az 7 yıl sonra
Tepsiler	Uzman tamirciler ve nihai kullanıcılar	Son modelin piyasaya sürülmesinden en az 7 yıl sonra
Sepetler	Uzman tamirciler ve nihai kullanıcılar	Son modelin piyasaya sürülmesinden en az 7 yıl sonra
Kapak fitili	Uzman tamirciler ve nihai kullanıcılar	Son modelin piyasaya sürülmesinden en az 10 yıl sonra

Sayın müşterimiz

1. Ürünü iade etmek ya da değiştirmek istiyorsanız, lütfen satın aldığınız mağaza ile iletişime geçiniz.

(Ürünün faturasını getirmeyi unutmayınız)

2. Ürününüz onarım gerektirecek şekilde bozulduysa, satış sonrası hizmet sağlayıcısı ile iletişime geçiniz.



www.teka.com
16131XXXXXXXXXX